

муниципальное бюджетное дошкольное образовательное
учреждение муниципального образования г. Армавир
детский сад №8

РАЗВИВАЮЩАЯ ПРЕДМЕТНО-ПРО- СТРАНСТВЕННАЯ СРЕДА РУКАМИ ДЕТЕЙ



Авторы-составители: А.Ю. Аралова, Л.Д. Гукасова

Армавир-2023

Рецензент - В.Г. Василенко, доцент кафедры физической культуры и медико-биологических дисциплин ФГБОУ ВО «АГПУ»

Развивающая предметно-пространственная среда руками детей.
/А.Ю. Аралова, воспитатель Л.Д. Гукасова - Армавир, МБДОУ № 8, 2023.

Авторы рассматривают актуальную для дошкольных образовательных учреждений проблему развития познавательно-речевых способностей. Дети проводят в детском саду большую часть времени, поэтому окружающая среда должна отвечать их интересам, развивать, давать возможность свободно играть и общаться со сверстниками, развивать индивидуальность каждого ребенка.

Материал адресован дошкольникам, родителям, воспитателям ДОУ, студентам ВУЗов дошкольного образования и может использоваться, как дома, так и в детском саду.

А.Ю. Аралова, Л.Д. Гукасова, 2023

Оглавление

| | |
|--|----------|
| 1. Теоретическая часть..... | 3 |
| 1.1. Обеспечение соответствия развивающей предметно-пространственной среды требованиям ФГОС ДО..... | 3 |
| 1.2. Развивающая предметно-пространственная среда руками детей. | 7 |
| 1.3. Методика и требования к организации ручного труда в детском саду | 9 |
| 2. Практическая часть..... | 16 |
| 2.1. Модернизация развивающей предметно-пространственной среды для организации центра ручного труда..... | 16 |
| 2.2. Тематическое планирование ручного труда в разных возрастных группах..... | 19 |
| 2.3. Карточка ручного труда по обогащению РППС в младшей группе детского сада. | 22 |
| 2.4. Карточка ручного труда по обогащению РППС в средней группе детского сада. | 35 |
| 2.5. Карточка Ручного труда по обогащению РППС в старшей группе детского сада. | 47 |
| 3. Сотрудничество детского сада и семьи. | 62 |
| 3.1. Организация ручного труда дома..... | 62 |
| 3.2. Рекомендации родителям по организации предметно-пространственной развивающей среды в семье для дошкольного возраста. | 66 |
| 4. Распространение педагогического опыта..... | 71 |
| 4.1. Круглый стол для специалистов ДОО «Обмен опытом работы по организации развивающей предметно-пространственной среды в детском саду» | 71 71 |
| Список литературы: | 77 |

1. Теоретическая часть.

1.1. Обеспечение соответствия развивающей предметно-пространственной среды требованиям ФГОС ДО.

Дошкольное образование, в связи с принятием ФГОС ДО, претерпевает эпоху реформ. Они касаются сразу всех направлений дошкольной системы образования, в том числе и модернизации развивающей предметно-пространственной среды. Здесь необходимо произвести изменения, при этом сохранив лучшие и полезные традиции.

Развивающая предметно-пространственная среда – важнейшая часть образовательного процесса дошкольной организации. В условиях модернизации российской системы дошкольного образования мы можем реализовать различные вариации построения РППС при условии сохранении индивидуальных потребностей детей. Необходимо учитывать гендерную и возрастную специфику.

Согласно ФГОС ДО, развивающая предметно-пространственная среда должна:

- обеспечивать охрану и укрепление физического и психического здоровья дошкольников, способствовать позитивному эмоциональному благополучию детей;
- соответствовать возрастным и индивидуальным особенностям детей;
- полную реализацию целей и задач образовательной программы;
- соблюдения принципа вариативности, способствующей развитию у детей самостоятельности.

Расширяя эти задачи, во ФГОС ДО представлены прин-

ципы построения развивающей предметно-пространственной среды:

- трансформируемость – должна обеспечивать возможность преобразования РППС в зависимости от образовательной деятельности, или же меняющихся потребностей и возможностей дошкольников;
- полифункциональность - призвана регулировать возможность многообразного использования объектов РППС в разных видах детской активности;
- доступность – обеспечивает беспрепятственный доступ воспитанников (в том числе детей с особыми потребностями здоровья) к предметам, обеспечивающим разнообразные виды детской активности;
- безопасность – все составляющие развивающей пространственной среды должны соответствовать требованиям по обеспечению надежности и безопасности их применения (санитарно-эпидемиологическим нормам, правилам пожарной безопасности).

Определяя содержание РППС, необходимо соблюдать о концептуальную целостность воспитательно-образовательного процесса. Для успешной реализации содержания всех направлений развития и образования дошкольников ФГОС ДО назначает пять образовательных областей – социально-коммуникативное развитие, познавательное развитие, речевое развитие, художественно-эстетическое развитие и физическое развитие.

Следуя интегративным качествам каждой из образовательных областей все игры, игрушки, оборудование и другие материалы для осуществления содержания образовательной области могут применяться и в ходе реализации содержания других областей, каждая из которых соответствует

детским видам деятельности.

Стоит отметить, что при организации педагогам необходимо придерживаться принципа стабильности и динамичности окружающих дошкольника предметов в оптимальном сочетании традиционных и инновационных элементов, что делает образовательный процесс интереснее, совместную деятельность с дошкольниками вариативнее, повысить продуктивность дошкольного образования и содействовать развитию у детей компетенций, отвечающих требованиям современности.

Тем не менее, следует понимать, что оборудование, предлагаемое детям, не должно быть устаревшим, их предназначение должно нести информацию о современном мире и мотивировать детей к проявлению инициативы и самостоятельности. Для создания условий для свободного выбора предметов и оборудования РППС, возможности самостоятельной или совместной деятельности со сверстниками, при построении среды нужно уделять особое внимание ее информативности, включающей разноплановость тем материалов и оборудования. При осуществлении задач образовательной программы в разнообразных организационных формах развивающая предметно-пространственная среда должна обеспечивать:

- соответствие образовательной программы дошкольной организацией;
- соответствие материально-техническим и медико-социальным нормам пребывания детей в детском саду;
- соответствие возрастным и индивидуальным возможностям детей;
- мобильность в зависимости от темы образовательной ситуации, интересам детей;

- возможность применения различных игр, оборудования и прочих материалов в разных видах детской активности;
- вариативное использование различных пространств (помещений) и материалов (игрушек, оборудования и пр.) для стимулирования развития детей;
- доступность для детей (в том числе с особыми потребностями по состоянию здоровья) в организованном пространстве к игрушкам, материалам, пособиям и техническим средствам среды.

Определение содержания элементов РППС для детского сада основаны на деятельностном подходе. Преемственность стадий формирования деятельности должна обеспечивать в образовательной программе с учетом особенности воспитательно-образовательных целей для каждой возрастной группы детского сада. Требования к общеобразовательной программе, условиям ее осуществления и результатам обозначены во ФГОС ДОО. Условием работы в соответствии с общеобразовательной программы в детском саду выступает создание развивающей предметно-пространственной среды и выполнение ее вытекающих задач:

- осуществление многообразных образовательных программ с учетом применения инклюзивного обучения; национально-культурных, климатических и других специфических условий;
- организация максимальных образовательных возможностей пространства детского сада, оборудования и предметов для развития дошкольников, охраны и укрепления их физического здоровья, учета персональных особенностей детей и потребностей в коррекции их развития;
- осуществление физической активности ребенка, реализация потенциала для общения и совместной деятельности

детей и взрослых, а также условий для уединения.

Опираясь на вышеуказанные функциональные стороны можно сделать вывод, что развивающая предметно-пространственная среда должна воспроизводить полный процесс образовательной деятельности дошкольной организации с учетом индивидуальных потребностей детей. Образовательная среда включает в себя особенности, необходимые для реализаций требований федерального стандарта в целом, и организации развивающей среды, в частности. Целостное функционирование реализует единую систему развивающей среды дошкольного учреждения с учетом принципа взаимосвязанной работы всех участников образовательного процесса – воспитателей, детей и их родителей. Этот принцип реализует создание коллективных форм взаимодействия со стороны дошкольной организации, в лице педагога с семьями воспитанника, для реализации принципа преемственности РППС в домашних условиях.

Обуславливая вышеперечисленные параметры, мы делаем вывод о решающей роли развивающего потенциала элементов РППС, сравниваем их между собой, и ставим своей целью выбрать из них те, что несут в себе наибольшие развивающие возможности.

1.2. Развивающая предметно-пространственная среда руками детей.

«Развивающая предметно-пространственная среда— это педагогически организованное пространство детского сада, которое функционирует как средство развития детей дошкольного возраста и выступает условием их социализации»- вот что нам говорит ФГОС ДО. Вместе с тем, федеральный государственный образовательный стандарт обозначает нам портрет нового современного дошкольника,

главными компетенциями которого становится инициативность и самостоятельность. Основная задача педагога – не дать ребенку готовые знания, а научить его учиться. В процессе исполнения образовательного стандарта мы принимаем дошкольника как субъективного участника образовательных взаимоотношений, придерживаемся идеи общества детей и педагогов на равноправных условиях, охваченных образовательным процессом.

Привлекая детей для совместной организации РППС, мы получаем среду с отвечающую его потребностям и желаниям, которая будет оказывать содействие его развитию, состоянию комфорта и успешной реализации.

Преобразование РППС целесообразно проводить поэтапно.

1.Подготовка.

- Мониторинг актуальное состояние развивающей предметно-пространственной среды;
- Анализ интересов дошкольников;
- Установить взгляды родителей к необходимости модификации в построении РППС.

2.Продуктивный этап:

- Подобрать и приобрести необходимое оборудование;
- Мотивировать к творческой деятельности дошкольников по пополнению РППС;
- Осуществить детский потенциал: создание желаемых объектов;
- Вовлекать родителей к трансформированию группового пространства.

3.Заключительный

- Оборудовать РППС новыми вещами;
- Ввести в быт дошкольников новые предметы;
- Реализовать игровую деятельность с введением новых

предметов;

- Построить ситуацию успеха у ребенка;
- Предопределить перспективы.

1.3. Методика и требования к организации ручного труда в детском саду

Детское творчество выражается характерной деятельностью, присущей именно ребенку, и считается его личной особенностью. Созидательная деятельность удовлетворяет познавательную инициативность дошкольника, формирует фантазию, изобретательность. Ручной труд в детском саду - это разнообразная образовательная деятельность, зафиксированная в программе по обучению и воспитанию детей дошкольного возраста.

Одним из целевых ориентиров на этапе окончания дошкольного детства является то, что выпускник детского сада владеет установкой позитивного отношения к разным видам трудовой деятельности.

Содержание ручного труда включает разнообразные виды деятельности: работу с тканями, нитками, бумагой, древесиной, природными и бросовыми материалами. Изготовление детьми игрушек и предметов из различных материалов и включение их в среду группы составляет одну из наиболее значительных сторон трудового воспитания детей на разных возрастных этапах.

Одним из важнейших условий благополучного развития детского художественного творчества, а ручной труд является одной из его сторон, — это многообразие и вариативность в организованных видах деятельности. Новизна условий, особенное начало труда, интересные и всевозможные

материалы, увлекательные для дошкольников рекуррентные задания, вероятность выбора и прочие факторы — вот что помогает не допустить в детскую деятельность монотонность и тоску, обеспечивает активность и непринужденность детского восприятия и деятельности. Немаловажно, чтобы каждый раз педагог организовывал новую ситуацию так, чтобы дети, с одной стороны, могли использовать освоенные ранее знания, навыки, умения, с другой — искали новейшие решения, креативные подходы. Это вызывает у дошкольника позитивные чувства, радость, желание созидательно трудиться. Тем не менее, привнести разнообразие во все моменты работы и в свободную детскую деятельность, придумывать множество вариантов занятий по темам педагогам часто бывает трудно.

Художественный труд - это продуктивная и при этом орудийная деятельность, где ребенок овладевает различными инструментами, изучает свойства разнообразных материалов и перестраивает их цивилизованными способами с целью получения конкретного результата.

Художественный ручной труд соединяет в себе сущностные характеристики художественной и трудовой деятельности.

Художественный ручной труд - это преобразовательная, креативная, социально мотивированная деятельность, обращенная на создание конкретного продукта, согласованно совмещающего функциональные и эстетические свойства.

Основная задачи по ручному детскому труду:

- обучить дошкольников с удовольствием мастерить;
- работать с разнообразным подручным материалом;

- придумывать и мастерить своими руками милые поделки так, чтобы был заметен процесс и итог труда.

Методика организации деятельности дошкольников базируется на принципах построения педагогического процесса:

- от простого к сложному;
- системность и целесообразность;
- цикличность тематики;
- учет индивидуальности каждого ребенка;
- принцип постоянства и последовательности.

При организации многообразных видов деятельности немаловажно учитывать особенности возраста детей и применять соответствующие методы и приемы обучения в зависимости от определенных задач:

- объяснительно-иллюстративный;
- репродуктивный;
- проблемного изложения;
- частично поисковый;
- рефлексивные приёмы и методы;
- игровой.

Важное место занимает принцип наглядности. В процессе деятельности наглядность применяется в одних случаях для того, чтобы сконцентрировать усилия детей на выполнение задания, а в иных - на предостережение ошибок. В завершении занятия наглядный метод используется для подкрепления итога, формирования образного восприятия предметов, сюжета, замысла.

Применяются на занятиях и практичные методы. Изготовление поделки, составление композиции в присутствии детей и рассказывание вслух. Тем самым, поощряется желание «думать вслух», то есть мастерить и проговаривать действия.

Для верного формирования навыков работы простейшими инструментами и с материалами необходимы показ и объяснение педагога, определенные практические действия детей под контролем воспитателя, следящего за правильностью выполнения манипуляций и развитием умений.

Игровые приемы применяются в любом виде непосредственно образовательной деятельности и в каждой её части: в процессе постановки и мотивации, в продуктивной части деятельности, в разборе детской деятельности, в анализе ее результатов.

Методические приемы, используемые в ручном труде:

- исследование (педагог направляет внимание на технику, узор, цветовые решения, структуру);
- анализ продукта, выполненного воспитателем (обнаружение способа создания, основы конструкции);
- разбор серии эталонов, исполненных одним способом;
- контроль за промежуточными результатами и мотивация к самоконтролю;

анализ поделки – своей и одноклассников.

Приступая к работе по обучению дошкольников созданию поделок из разнообразных материалов, главное внимание необходимо направить на овладение детьми базовых приемов. Но это не значит, что нужно опустить творческие

уроки. Часто обучение техническим приемам идет последовательно с развитием творчества ребенка.

Рационально перед обучением дошкольников работе с природным и бросовым материалом, тканью и бумагой ознакомить их с особенностями этих предметов. При обучении разнообразным способам изменением материалов важное место среди применяемых методов и приемов будет занимать процесс изготовления поделки.

На первых этапах деятельности необходим полный показ с детальным пояснением действий. По мере совершенствования детских навыков, детей все чаще необходимо привлекать к демонстрации. При знакомстве дошкольников с разными техниками можно применять и поэтапный показ. На занятии и вне организованной деятельности воспитатель формирует общие способы создания продукта по образцу.

Правильно организованное исследование образцов помогает дошкольников овладеть обобщенным способом анализа:

- способность находить в вещи ее основные части;
- определять их расположение в пространстве;
- анализировать детали.

Деятельность ребенка по работе с разными материалами сама по себе увлекательна, и вместе с тем, содействует формированию комбинаторных умений и навыков.

Свободное применение игровых приемов позитивно влияет на эмоции ребенка, каковые в свою очередь влияют на совершенствование творчества детей.

Оценивание детской работы реализуется с позиции успешности решения определенных задач: что вышло

удачно и почему, чему еще необходимо научиться, если возникли сложности – каковы их решения. Содержание оценки зависит от конкретно назначенной задачи. Постепенно усложняя содержание деятельности, активизируя опыт детей, педагог способствует формированию познавательного интереса как мотив учебной деятельности. Используя в ручном труде приобретенные знания и умения, дошкольники постигают их значение в практической работе.

Высокое влияние оказывают на детей готовые работы сверстников. Они способствуют заинтересованности детей к этому виду деятельности, мотивируют их к проявлению инициативы в улучшении навыков работы. С этой целью оптимально создавать выставки детских работ.

Дошкольник в процессе труда ощущает себя взрослым и это сознание, что он работает, трудится как взрослый, доставляет ему радость, поддерживает его увлечение и любовь к труду.

Необходимо помогать ребенку стать самостоятельным — сам выдумал, сам вырезал, сам вылепил, сам склеил и другое. Важно формировать в детях осторожное обращение со своими поделками, не отрываться во время работы, не бросать деятельность, поддерживать друзей.

Содержание художественного труда, реализуемого в детском саду:

- работа с материалом, нитками: тканевая аппликация, разного вида бус, плетение, изготовление деталей, нарядов для игр;
- работа с природным материалом: анималистика, создание декоративных конструкторов, оформление центра природы;

- работа с разными видами бумаги: аппликация бумаги в соединении с тканями и т.д;
- работа с глиной, соленым тестом, гипсом, разнообразными массами для лепки: создание мини-скульптур, игр, кукольной посуды;
- работа с искусственным материалом: создание декоративных украшений и объектов быта, различных коробочек, остатков ткани, меха.

2. Практическая часть.

2.1. Модернизация развивающей предметно-пространственной среды для организации центра ручного труда

Ручной труд в дошкольной организации дает детям возможность ощутить себя мастером, дизайнером, художником, прививает уважение к чужому труду. Чтобы ребенок

полностью реализовал свой потенциал в данном направлении целесообразно создавать центр ручного труда к каждой группе, исходя из задач и потребностей детей на каждом возрастном этапе.

Младшие группы. Нужно возбудить интерес к «изучению» материала и работе с ним, поддержать уверенность в своих силах, получить радость от результата своей деятельности. Необходимо содействовать усвоению ребенком пространственных связей между объектами и отдельных физических закономерностей, постижению особенностей материалов. Выработать у дошкольников базовые практические навыки манипуляций с материалами и инструментами.

Средняя группа. На этом этапе взросления уже проводится обучение конструированию из бумаги. Актуально обучать детей изготовлению поделок из природного материала: каштанов, листьев, шишек, веток и др. Взрослый учит детей применить для закрепления частей клей, пластилин; использовать катушки, коробки разнообразного размера, пластиковые стаканы и бутылочки.

Старшая группа. Навыки работы с бумагой совершенствуются: дети способны; работать по готовой выкройке и инструкции. Дошкольники учатся делать из бумаги объемные фигуры. Актуален процесс совершенствования навык создания игрушек и сувениров из природных и бросовых материалов. Развиваются умения самостоятельно мастерить игрушки для сюжетно-ролевых игр; подарки для родителей и сотрудников дошкольной организации; организация выставок; тематические украшения (осенние поделки, украшения и на елку и др.). Необходимо активно привлекать детей к созданию пособий для занятий.

Подготовительная к школе группа. На данном возрастном этапе необходимо дифференцировать работу педагога на несколько видов:

- Работа с бумагой разного вида и плотности – развивать навык складывания бумаги прямоугольной формы, квадратной, круглой формы в различных направлениях; использовать разнообразную по фактуре бумагу, работать с шаблонами, создавать игрушки-забавы; деталей нарядов и украшений к мероприятиям; развитие навыка работы по образцу;

- Работа с тканями – обучать завязывать узелки, пришивать пуговицы; учить изготавливать аппликацию, используя ткани различной фактуры, нанесение контура с использованием мела и вырезать.

- Работа с природным материалом – создание фигур людей, зверей.

Для успешной реализации всех задач педагогу необходимо создать условия для творческой самостоятельности:

- Наполненная разнообразными материалами для художественного творчества развивающая предметно-пространственная среда;

- Свободная доступность ко всем материалам, возможность свободного экспериментирования с ними;

- Присутствие образцов и шаблонов для изготовления изделий;

- Применение сделанных детьми изделий художественного творчества для украшения детского сада, изготовления атрибутов для спектаклей и утренников, организации выставок;

- Создание музея детских поделок;

- Вовлечение родителей в деятельности с детьми.

Наполнение центра ручного труда и изо деятельности «Мастерская Творчества»:

- Природный материал (шишки сосны ели, кедра, иголки разнообразных хвойных деревьев, кора, береста, различные листья, косточки фруктов и ягод, яичная скорлупа, камни, крупы, семена цветов)

- Бросовый материал (банки, бутылки, коробки различных размеров, диски, крышки, трубочки и т. д.)

- Бумага (обычная, гофрированная бумага, голографическая бумага, салфетки различных цветов, газеты, фольга)

- Ткани, проволока, вата, ватные диски, целлофан, пищевая пленка, бисер и бусины различных размеров, поролон, пуговицы и т. д.

- Ножницы, клей, пластилин, кисти.

Теория и практика современного нетрадиционного детского ручного художественного творчества указывает на широкие возможности этой увлекательной и полезной, творчески продуктивной деятельности в целях всестороннего развития детей.

Требования к организации ручного труда в детском саду:

Содержание поделок обязательно должно предусматривать применение тех конструктивных (анализ образца, «прочтение» чертежа и т. п.) и технических (сгибание бумаги, соломки, перевязывание, плетение, склеивание) навыков, которые дети получают на занятии и вне занятия. Если дети придумывают новые способы соединения деталей, находят новое композиционное решение, воспитатель поддерживает их и помогает достичь результата;

Каждая поделка должна быть интересна детям по содержанию и находить конкретное практическое применение;
 В трудовом процессе необходимо предусмотреть усложнение предлагаемой детям работы;
 В изготовлении поделок должен принимать участие каждый ребенок;
 Используемые воспитателем педагогические приемы помогают детям осознать необходимость и значимость работы и выполнять ее с желанием;
 При выполнении детьми работы следует предусмотреть место и роль воспитателя в зависимости от степени овладения детьми различных навыков, а также их самостоятельности в организации, планировании и осуществлении трудового процесса.

2.2. Тематическое планирование ручного труда в разных возрастных группах.

| Месяц | Виды деятельности | | |
|--|-------------------|----------------|----------------|
| | Младшая группа | Средняя группа | Старшая группа |
| <i>«А за окном художник рисует осень...»</i> | | | |

| | | | |
|---|---|---|---|
| сентябрь | Сбор природного материала, предварительная подготовка к его использованию. Сбор бросового материала. Выставка поделок «Веселые гусенички» | Сбор природного материала, предварительная подготовка к его использованию. Сбор бросового материала. Выставка поделок «Осень – в гости просим» | Сбор природного материала, предварительная подготовка к его использованию. Сбор бросового материала. Изготовление поделок к празднику «Осенняя ярмарка» |
| октябрь | Пополнение центра музыки погремушками собственного изготовления. | Пополнение центра театральной деятельности масками к музыкальной игре «Урожайная» | Выставка «что нам осень подарила». Пополнение центра природы д/и «когда это бывает». |
| ноябрь | Изготовление подарков к празднику «День Матери». | Изготовление подарков к празднику «День Матери». Изготовление атрибутов к игре «собери листочки». | Изготовление подарков к празднику «День Матери». Д/И пазлы «Осень золотая». |
| <i>«Зима — время чудес, не пропусти!»</i> | | | |

| | | | |
|-------------------------------------|---|---|--|
| Декабрь | Украшение макетов новогодних игрушек. | Украшение мешка деда мороза. | Вырезывание снежинок. д/и «Елочка пожеланий». |
| Январь | Пояса для кукол. | Атрибуты к игре «Семья», сюжет «День рождения». | «Забавные зайчата» . Изготовление атрибутов к с-р/и «Моряки». |
| Февраль | Украшение чайной посуды для кукол. «Подарок для папы». | Шумелки в центр музыки. «Подарок для папы». | «Подарок для папы». "Рамка для картин" |
| <i>«Весна идет – весне дорогу!»</i> | | | |
| март | «Открытка для мамы»- аппликация. | «Открытка для мамы»- объёмная аппликация. Выставка «Вот какие наши мамы» | «Открытка для мамы» - ниткография. Изготовление кокошников в центр ряженья. |
| апрель | Выставка «Наш вернисаж» | Изготовление «Книжки-малышки» | Пополнение «Центра театра» пальчиковым театром. |
| май | Лепка фруктов. | Закладка для книг «Карандаш». | Поделки из втулок. |
| <i>«Лето красное – прекрасное.»</i> | | | |

| | | | |
|--------|---|-----------------------------|---|
| Июнь | «Яркое солнышко» Аппликация из бумаги на диске. | Рисование на камнях. | «Декоративные узоры на круге». (Поделка из семян тыквы, арбуза и семечек) . |
| Июль | «Декупаж тарелок». | сбор гербарии и коллекции | Изготовление верера. |
| август | Коллаж из ракушек. | Плетёная закладка для книг. | «Деревья ранней весной» Аппликация с использованием чайной заварки . |

2.3. Картотека ручного труда по обогащению РППС в младшей группе детского сада.

1. Сбор природного материала, предварительная подготовка к его использованию.

- Сбор листьев.

Самую яркую насыщенность листья приобретают в начале осени.

Детям младшего дошкольного возраста доступен сбор листьев с земли, но необходимо избегать увядающих листьев.

Отдавать предпочтение нужно знакомым детям листьям, выбирая самые крепкие и интересные. Укладывают в букеты или корзинку - нельзя применять полиэтиленовые пакеты - там листочки изомнутся и лишатся своей красоты.

Сушка листьев осуществляется силами педагога.

- Сбор каштанов, шишек, желудей

Необходимо отдавать предпочтение большим, красочным,

блестящим плодам. В младшем дошкольном возрасте используются плоды без кожуры – в целях осуществления принципов безопасности.

Собирая желуди нужно следить за тем, чтобы они были без повреждений. Необходимо отдавать предпочтение молодым плодам, зелеными и со шляпкой.

Каштаны и желуди высушивают на плоской поверхности в течении нескольких дней.

При сборе шишек необходимо брать чистые, целые без изъянов. Сушатся они в духовке или микроволновой печи – поэтому эта обязанность ложится на плечи взрослого.

- Сбор бросового материала проводится с помощью родителей воспитанников. К нему предъявляются следующие требования:
 - безопасность (физическая и психологическая), нетоксичность.
 - чистота;
 - легкость в обработке.

1. «Веселые гусенички»

Цель: Пробудить позитивное эмоциональное отношение к рукоделию из природного материала. Продолжать развивать представление о соблюдении правил безопасности.

Умение мастерить игрушки из каштанов, желание проявлять свое отношение к окружающему миру. Воспитывать желание довести замысел до конца.

Материал: Каштаны, пластилин, заранее вырезанные листочки из картона.

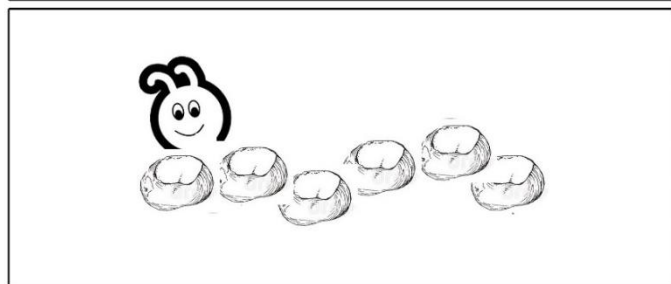
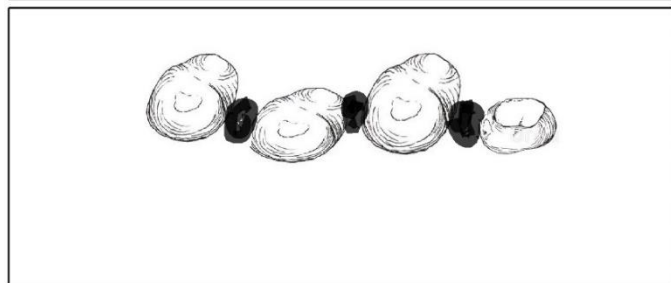
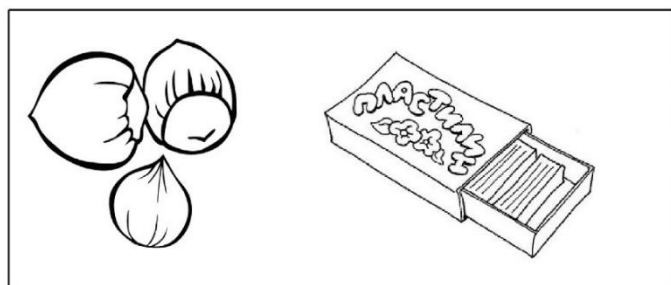

2. «Веселые погремушки»

Цель: Содействовать формированию творческого воображения; способствовать общей созидательной деятельности ребёнка со взрослыми.

Материал: пустые пластиковые бутылки объема 0,5 л., пуговицы, разрезанные соломинки, сухие макароны, наклейки для украшения.

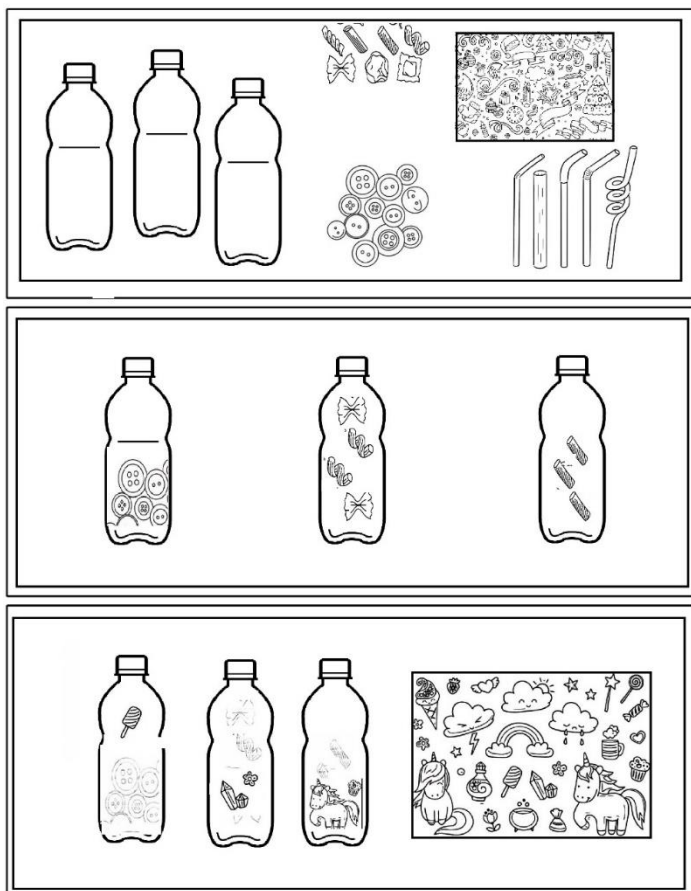

3. Изготовление подарков к празднику «День Матери».

Сердце в технике «пластилинография»

Цель: Формировать заботливое отношение к маме, желание изготовить ей интересный сюрприз, воспитывать творческие способности.

Материал: силуэты сердца из плотного картона, пластилин.

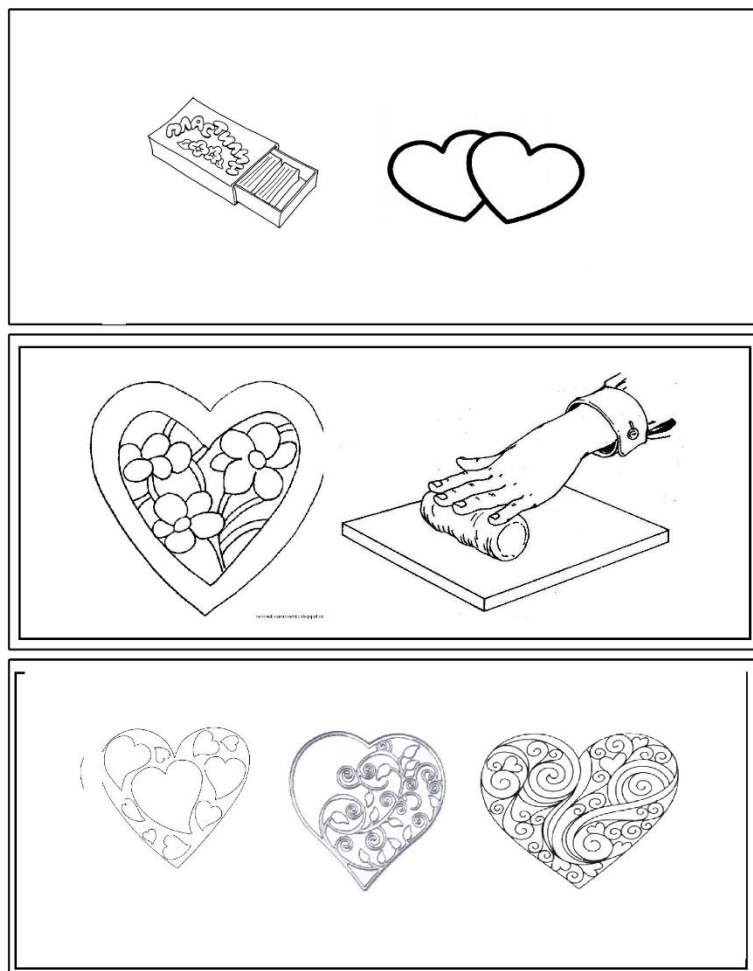

4. Украшение макетов новогодних игрушек

Цель: способствовать развитию мелкой моторики рук, обучить навыку применения салфетки в изготовлении поделок, закреплять умение правильно держать кисть, развивать эстетический вкус.

Материалы: шаблоны елочных игрушек, образцы елочных украшений, ПВА-клей, кисть на каждого ребенка, подставки под кисточку, салфетки.

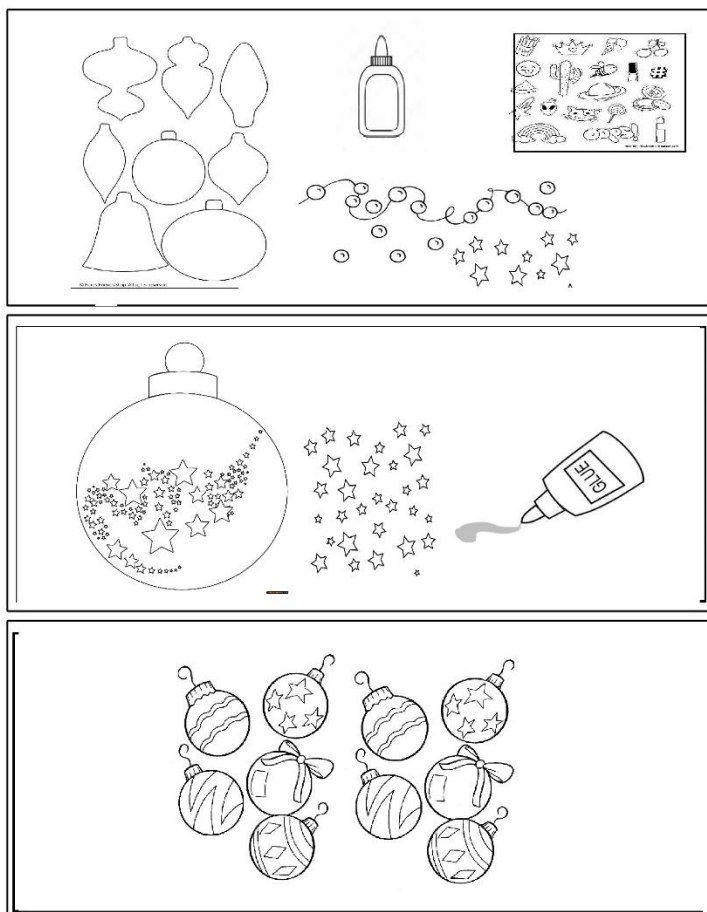

5. Пояса для кукол – рисование по ткани.

Цель: Формировать внимательность, наблюдательность, навык слушать вопросы воспитателя и отвечать на них. Содействовать воспитанию аккуратного отношения к одежде и желание убирать вещи на место.

Материалы: Белые заготовки ткани, краски, кисти, ватные палочки.

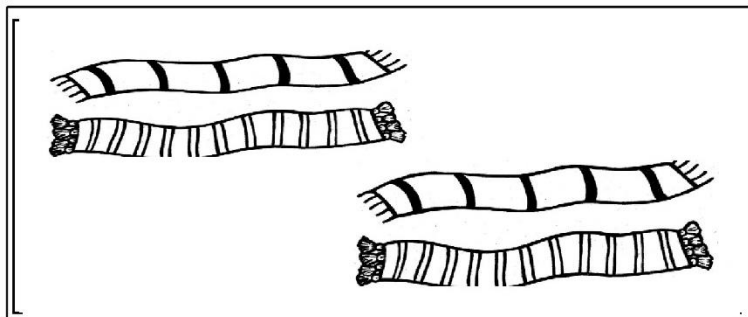
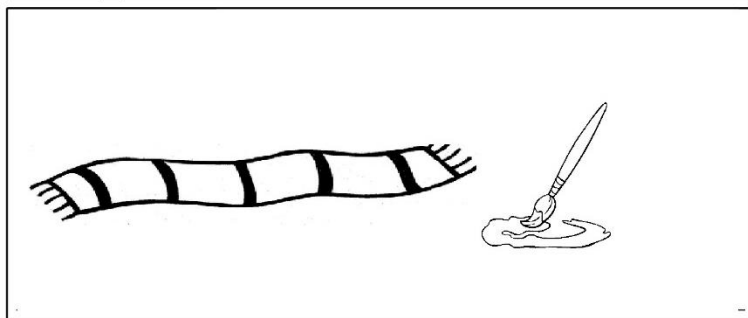
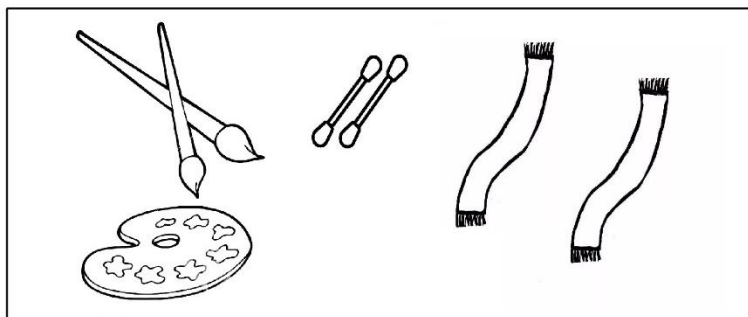

6. Украшение чайной посуды для кукол.

Цель: Создать условия для познания свойств нового материала для творчества, желанию экспериментировать и творить с ними.

Материалы: посуда, акриловые краски, ватные палочки, шаблон рисунков.

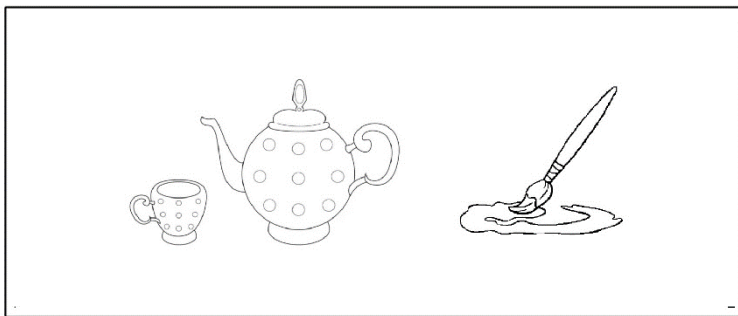
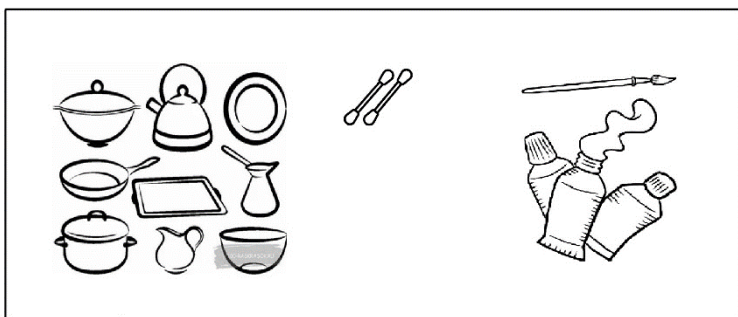

7. «Подарок для папы». Аппликация «праздничный галстук»

Цель: Закреплять навыки ритмического рисования орнаментов. Учить гармонически подбирать цвета. Способствовать развитию эстетического вкуса. Формировать любовь и желание радовать близких людей.

Материалы: заготовки галстуков из картона разных цветов, гуашь, ватные палочки, салфетки.

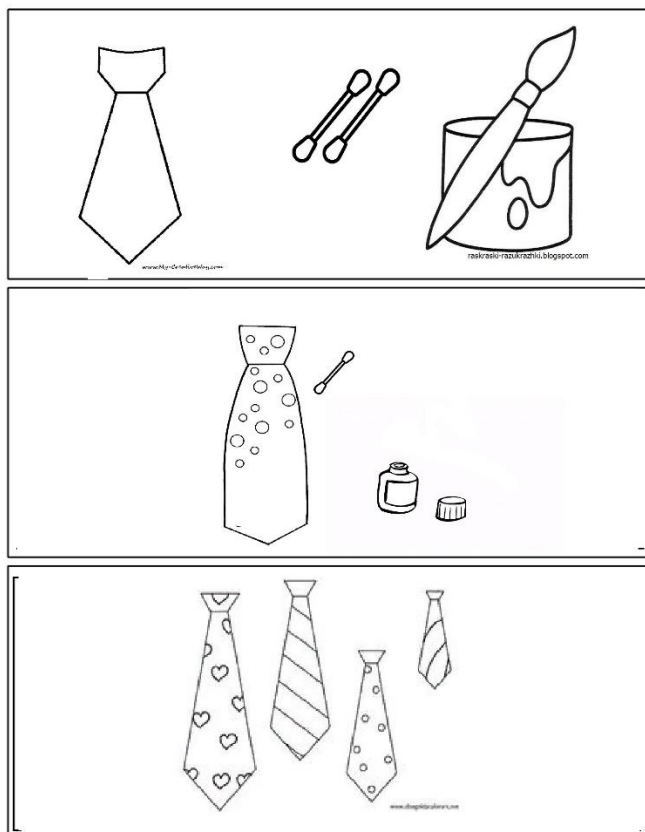

8. Аппликация «Поздравительная открытка для мамы»

Цель: Способствовать обогащению опыта художественно-продуктивной деятельности.

Материалы: Клей ПВА, цветной картон, голографическая бумага с клейким основанием.

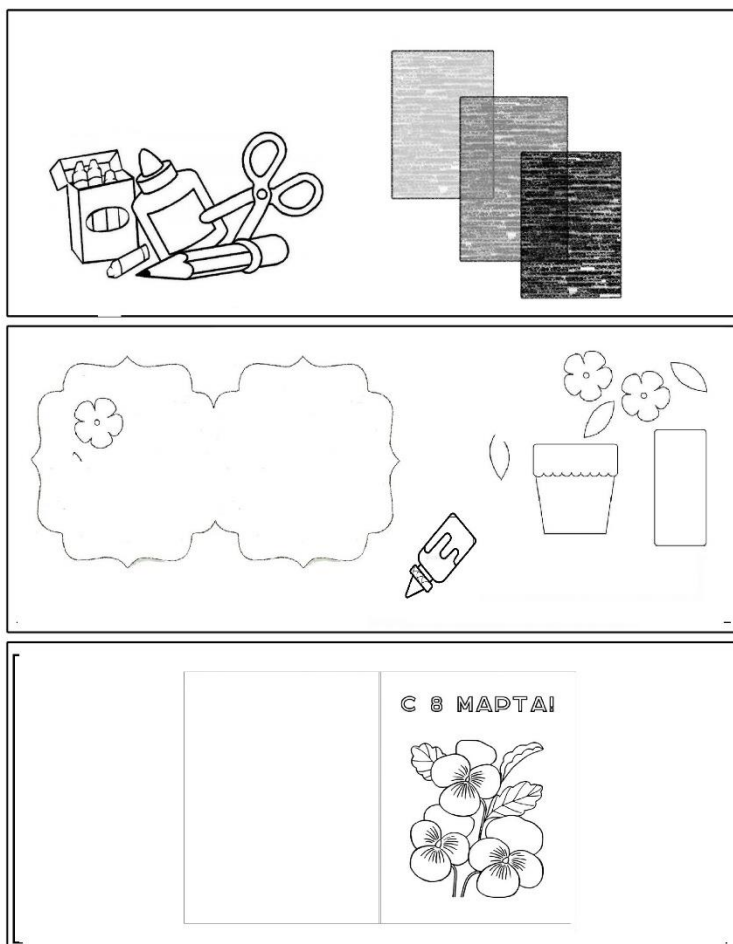

9. «Яркое солнышко» Аппликация из бумаги на диске.
Цель: Закреплять умение гармоничного собирания единых композиций из деталей.
Материалы: бумага и картон желтых и оранжевых цветов, DVD или CD, заготовки для лучиков, двухсторонняя липкая лента, пластмассовые глазки, фломастеры.

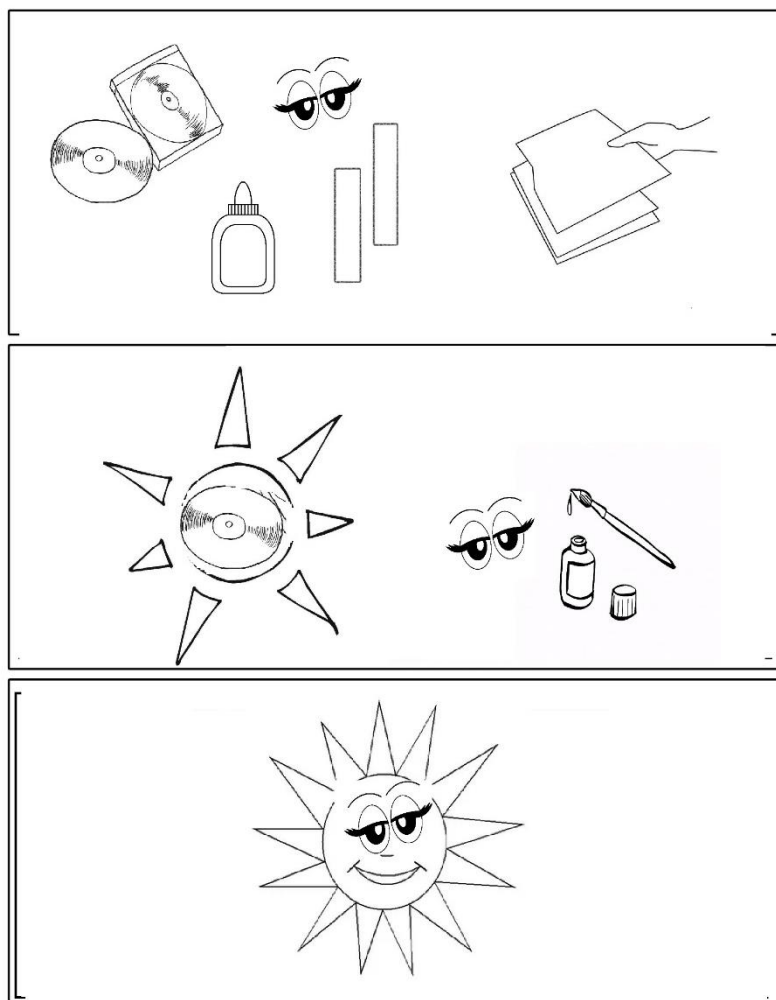

10. «Декупаж тарелок»

Цель: обучать технике «декупаж», способствовать развитию креативного мышления, воображения, формировать умение видеть красоту в простых вещах.

Материалы: одноразовые тарелки, клей ПВА, однослойные бумажные салфетки с рисунком, кисточки на каждого ребенка.

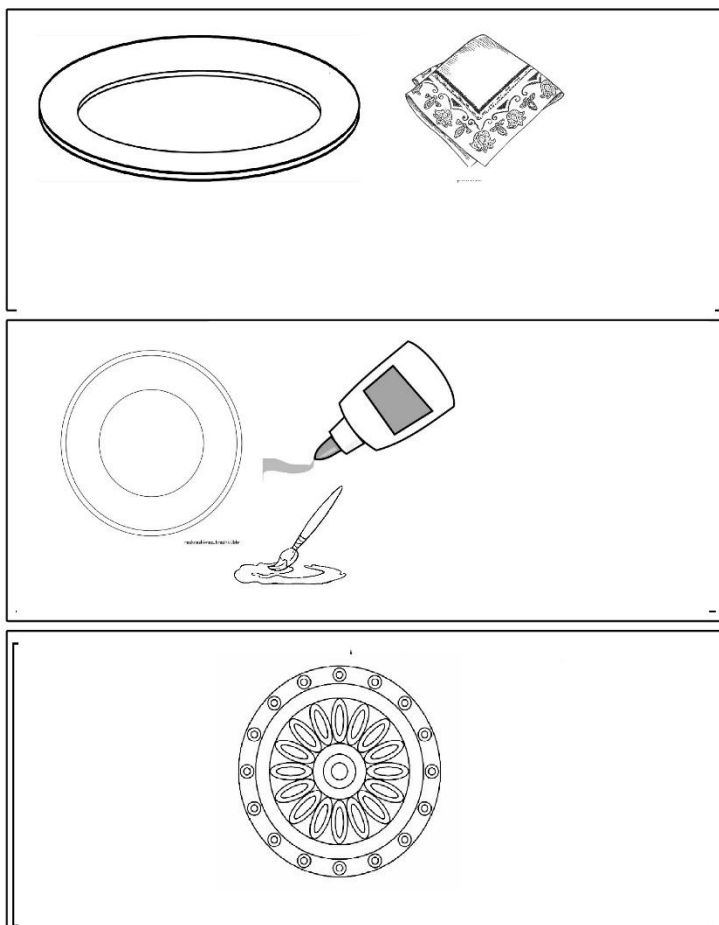

11. Коллаж из ракушек «Воспоминания о лете»

Цель: развитие навыков и умений по созданию объёмных панно из природных материалов – ракушек.

Материалы: заготовка панно из твердого картона, ракушки, пластилин, краски.

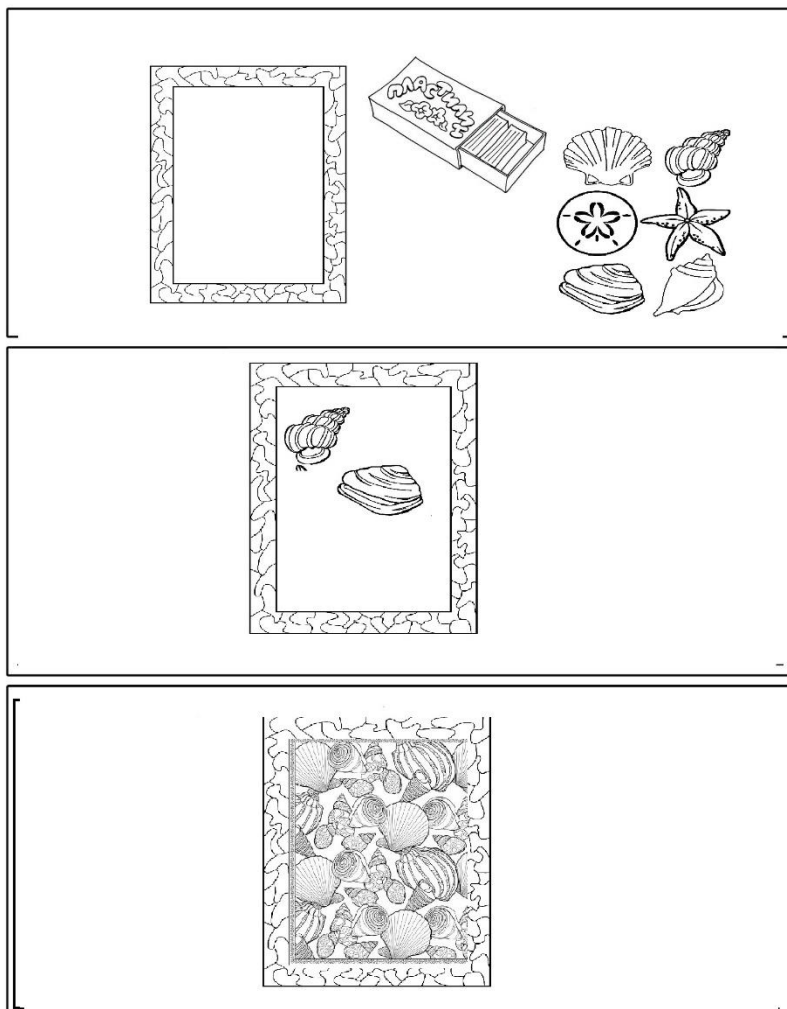

2.4. Картотека ручного труда по обогащению РППС в средней группе детского сада.

1. Сбор природного материала, предварительная подготовка к его использованию. Сбор бросового материала.
 - Сбор цветов

У каждого вида растение есть период максимального цветения - этот период наиболее продуктивен для сбора. Обрезают цветы и травы утром в сухую, солнечную погоду, во время того, когда роса уже высохла но не стало слишком жарко. Необходимо выбирать самые яркие и здоровые цветы, проследив, чтобы в них не было насекомых. Обрезают цветы ножницами, не рекомендуют их срывать, так как можно сломать цветок. Срезанные растения складывают в корзину или крафтовые пакеты. Собирать цветы в пластиковые пакеты не советуют - цветы испортятся от чрезмерной влажности и недостатка кислорода. Цветы сушить бутонами вниз в вертикальном положении, примерно в течение недели. Для еще цветы выкладывают между двумя листами бумаги, газеты, картона или фанеры, затем сверху кладут пресс.

- Сбор коры, веток.

Веточки с почками срезают весной (например, вербу). На протяжении всего года есть возможность собрать значительную коллекцию различных веток, коряг и корней от разных деревьев. Собранные предметы чистят от пыли и грязи, рассортировывают по длине и форме. Ветки одних деревьев не мешают с другими.

2. Изготовление атрибутов к игре «Урожайная»

Цель : Сформировать качества: трудолюбия, ответственности, навык доводить начатое дело до конца.

Материал: картон, простой карандаш, фломастеры, цветные карандаши, цветная бумага на клейкой основе.

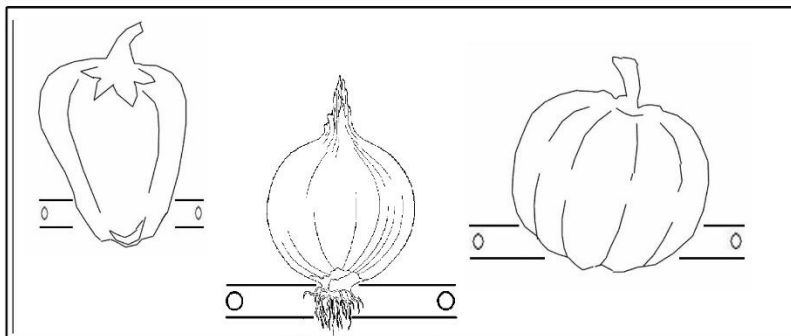
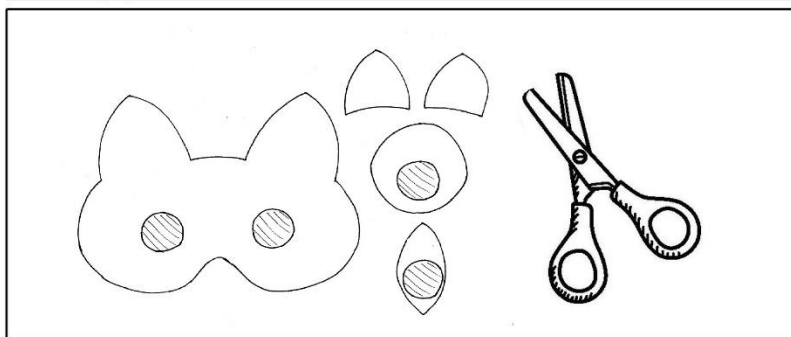
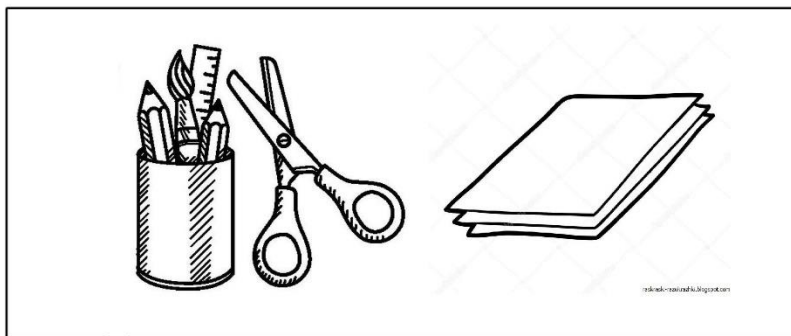

3. Изготовление подарков к празднику «День Матери»
Цель: творение подарка для мам используя метод аппликации, закрепить названия цветов родного края.
Материал: бумага белого, зеленого, желтого, красного цветов, линейка, ножницы, карандаш, клей, сухоцветы.

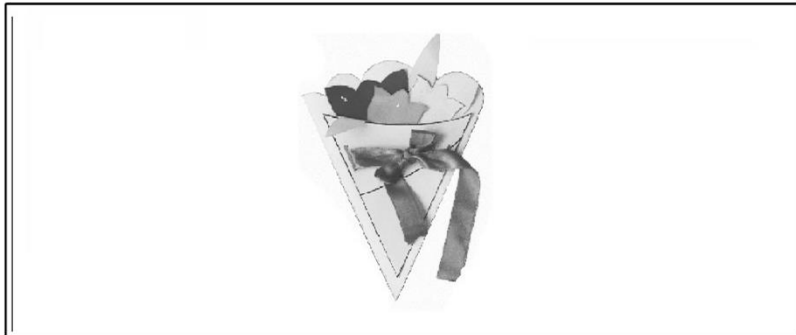
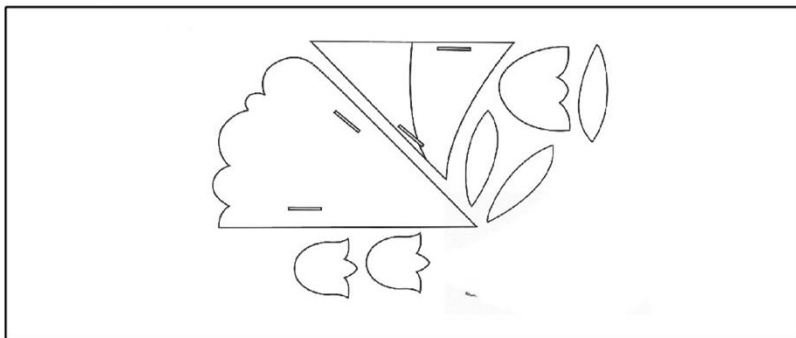
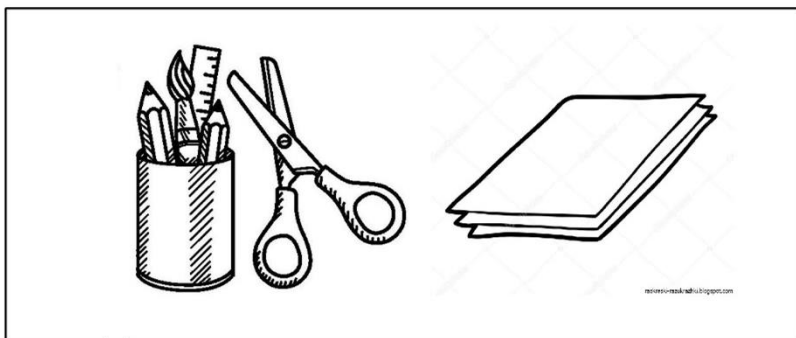

4. Изготовление атрибутов к игре «собери листочки»

Цель: Расширение представлений о листве различных деревьев. Воспитывать аккуратности, самостоятельность, внимательности при работе с природным материалом.

Материал: осенние листья различных деревьев, клей ПВА, гуашь, кисти, деревянные палочки, картон.

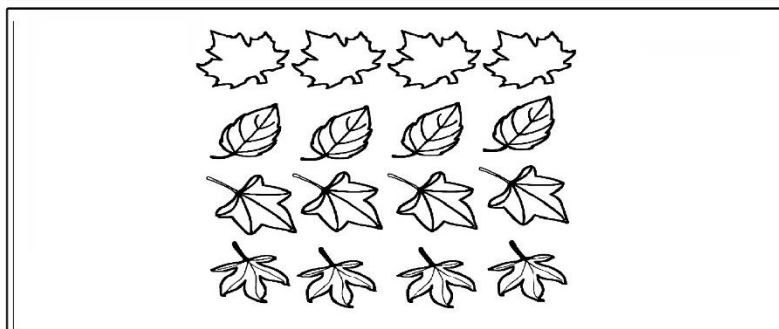
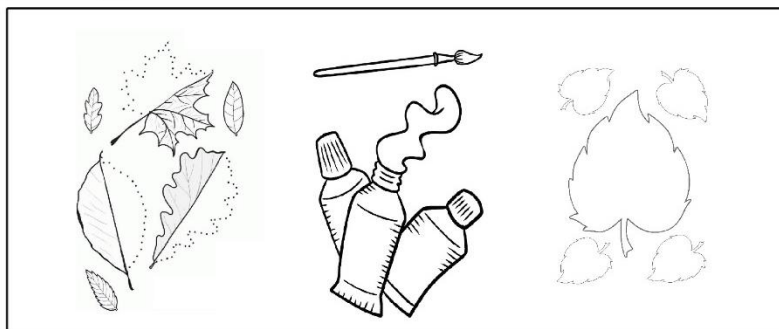
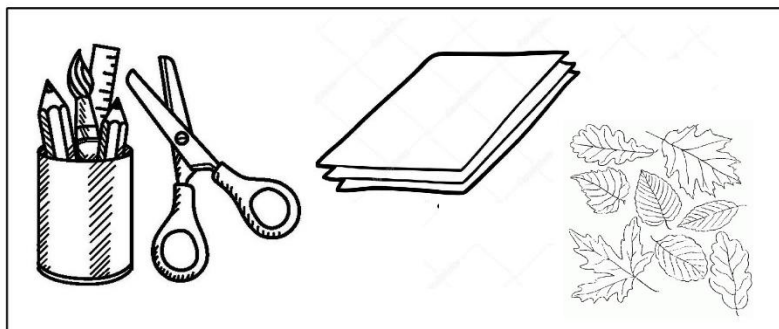

5. Украшение мешка деда мороза

Цель: Расширить опыт художественной деятельности на всех ее уровнях: восприятие – исполнительство – творчество.

Материалы: Голографическая бумага на клейкой основе.

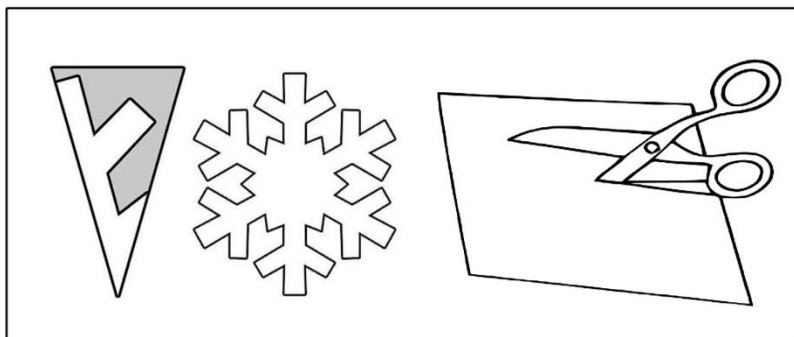
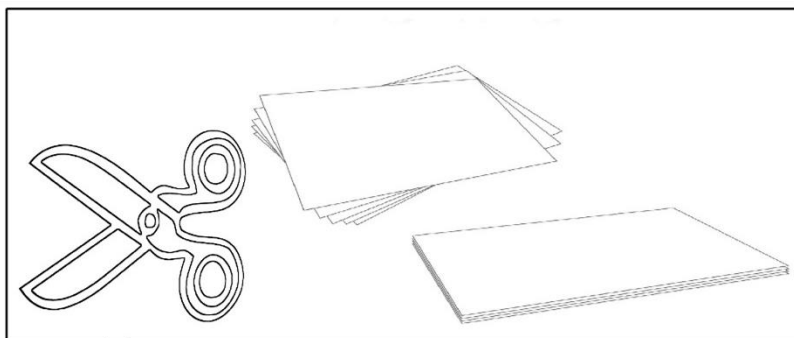

6. Изготовление атрибутов к игре «Семья», сюжет «День рождения» - лепка из соленого теста «Угощения»

Цель: Формировать навык отражать форму знакомых изделий, их пропорции, применяя усвоенные ранее приёмы лепки.

Материалы: соленое тесто, разделочные доски, гуашь.

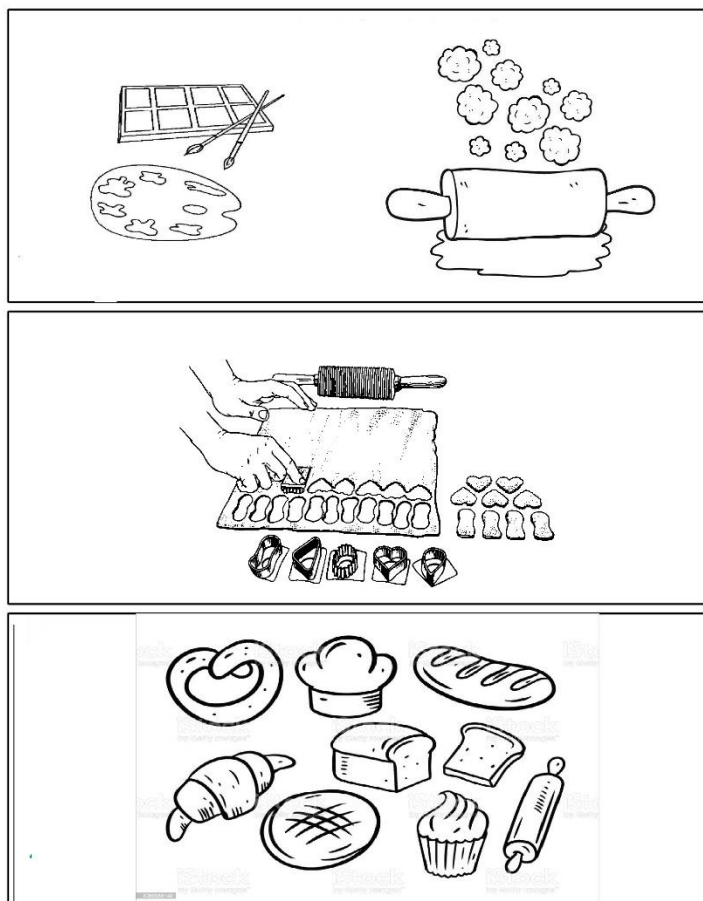

7. Шумелки в центр музыки.

Цель: Сформировать эстетическое восприятия, творческое воображение, гибкость мышления.

Материалы: банки из-под чипсов «Принглс», фисташковые скорлупки, рис, сухой горох, ленты, наклейки, ткань.

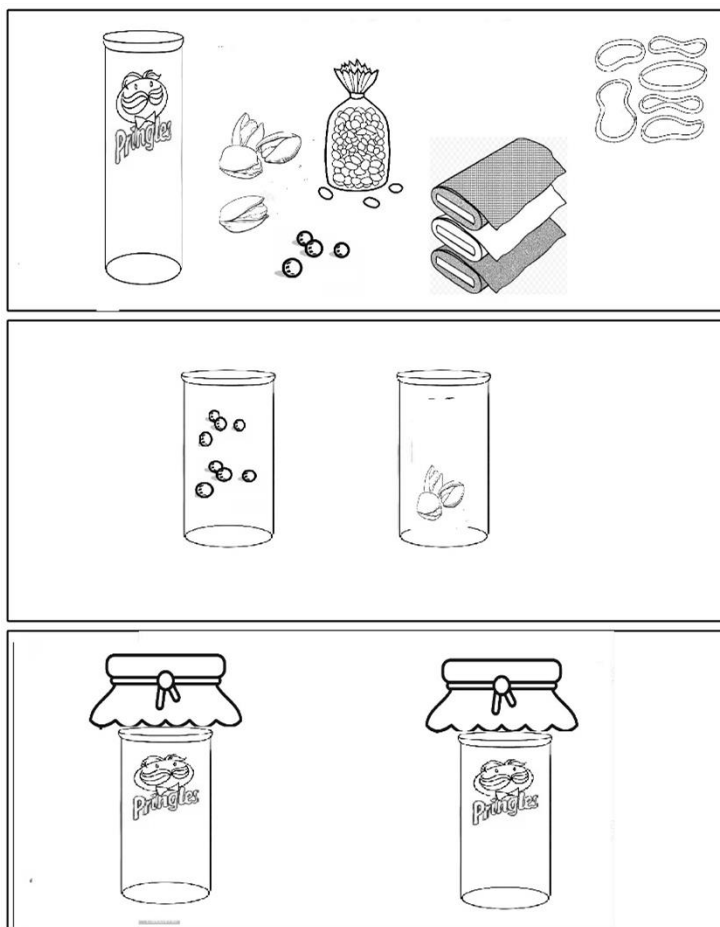

8. «Подарок для папы».

Цель: создание поздравительной открытки своими руками к предстоящему празднику.

Материалы. картон необходимых цветов, цветная бумага, клей ПВА, кисточки и салфетки на каждого ребенка, ножницы, картинки с родами войск.

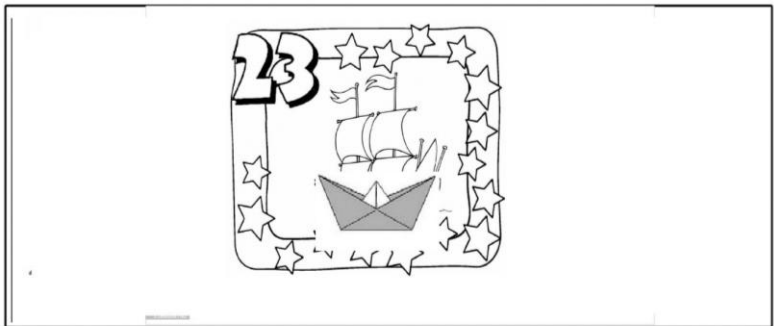
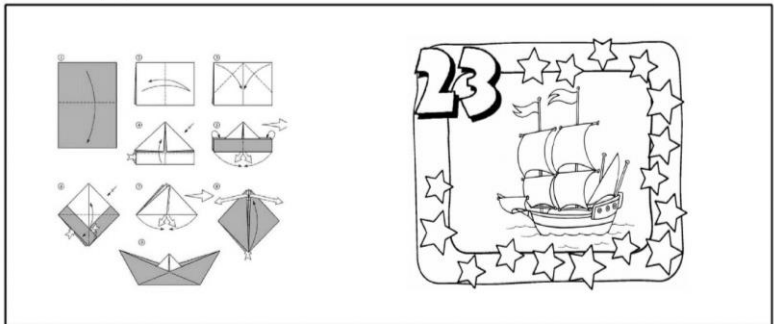
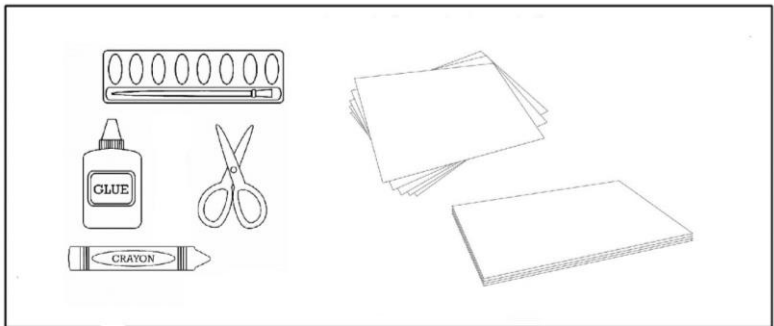

9. «Открытка для мамы»- объёмная аппликация. Ватные диски.

Цель: знакомить с особым материалом для аппликации - ватными дисками и техникой произведения аппликации.

Материал: ватные диски, цветной картон, кисточки, цветная бумага, клей ПВА, гуашь, ножницы.

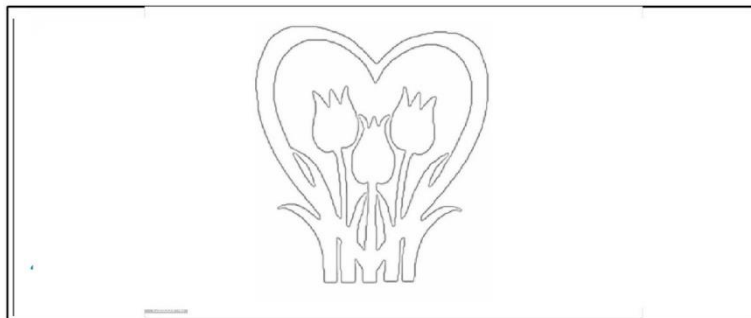
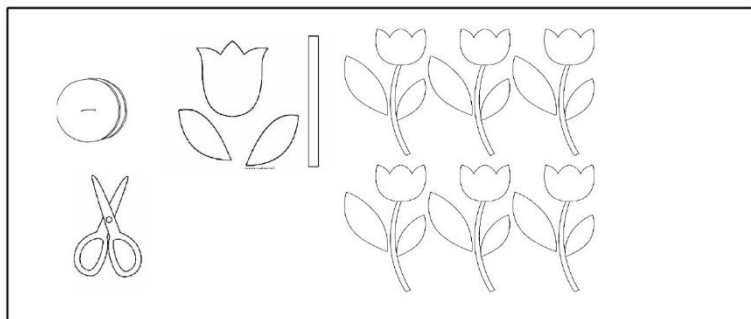
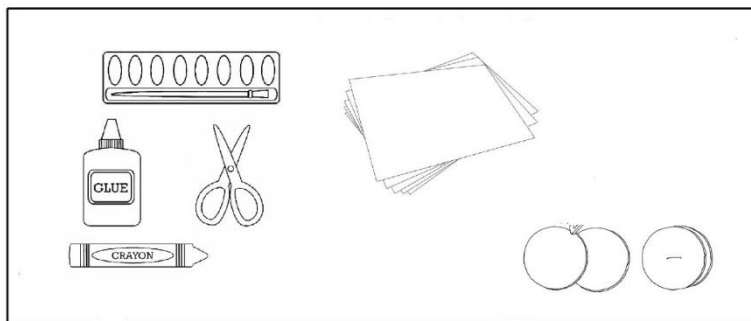

10. Изготовление «Книжки-малышки».

Цель: создание книжек-малышек, формирование у детей устойчивого внимания к книге, а так же осторожному отношению к ним.

Материалы: вырезки из журналов и газет, бумага, клей.

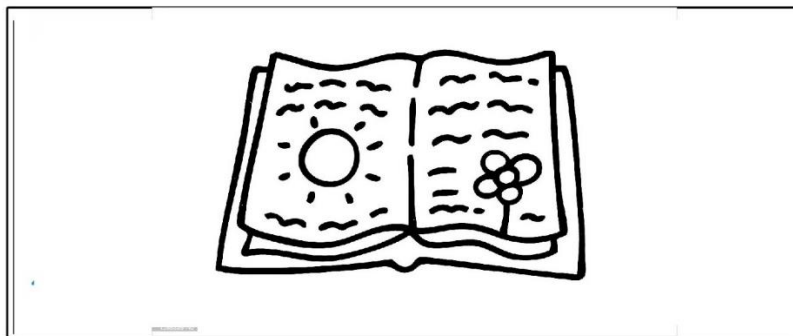
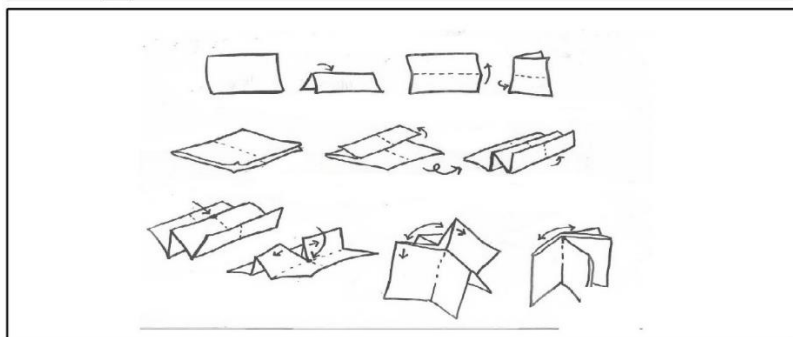
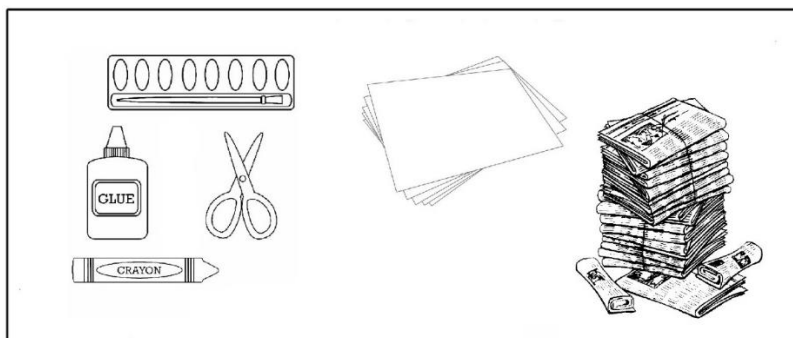

11.Рисование на камнях

Цель: Пробудить интерес детей к новому виду нетрадиционного рисования - на камнях.

Материалы: камешки разнообразной формы, размера и цвета, гуашь; кисточки разной толщины, лак для волос или лак.

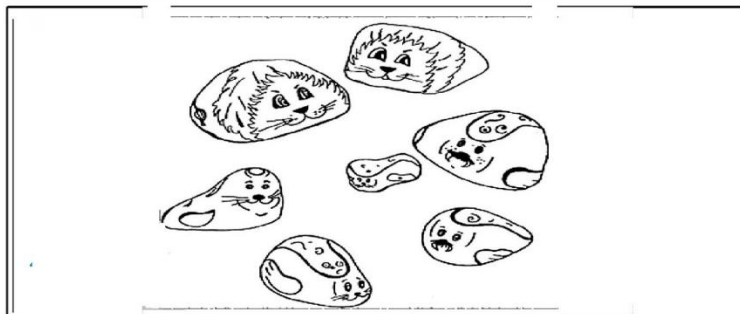
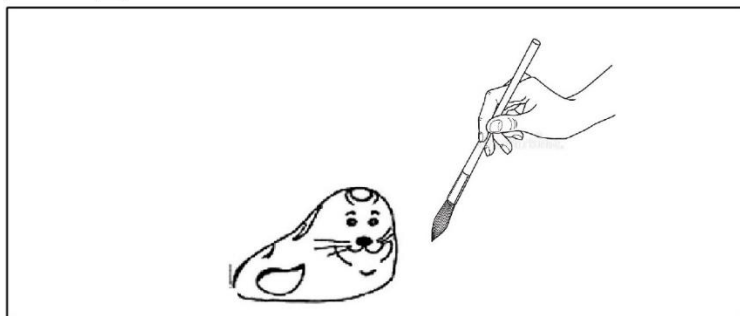
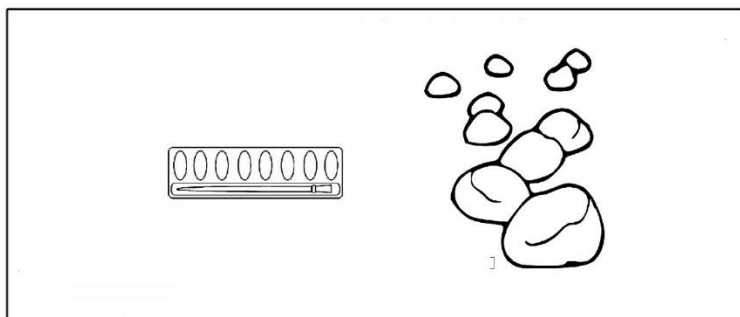

12. «Плетёная закладка для книг»

Цель: формировать у воспитанников навыки работы с нитками, глазомер, мелкую моторику рук.

Материалы: образцы закладок, изготовленных из разных материалов, бумага цветная

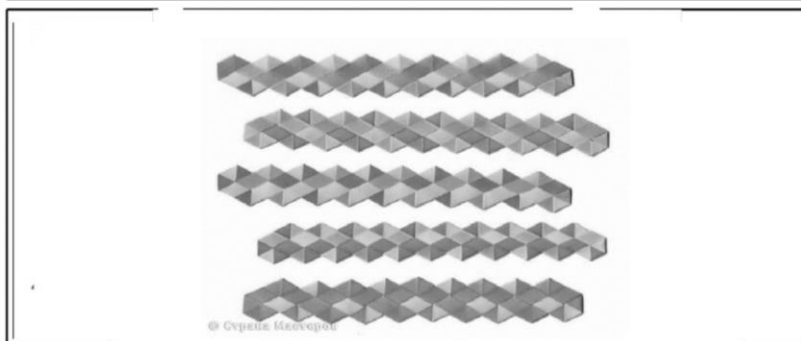
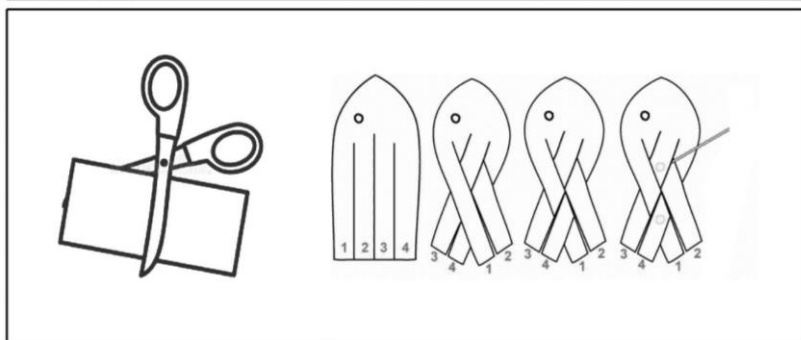
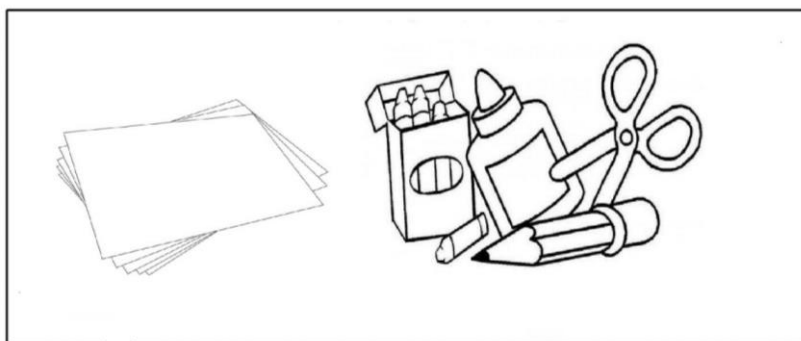

2.5. Карточка Ручного труда по обогащению РППС в старшей группе детского сада.

1. Сбор природного материала:

Собирать каштаны целесообразно собирать к колючей кожурой – при изготовлении поделок она пригождается так же, как и плоды. Кожуру и каштаны сушат отдельно, но в тех же условиях.

Сбор камней.

Камень неприхотлив в хранении – при сборе данного ресурса можно руководствоваться собственными эстетическими предпочтениями. Перед хранением камни необходимо вымыть и просушить на воздухе.

Сбор коры с поваленных, старых, дряхлых деревьев

Необходимо выбирать поваленные деревья, с которых кора легко отделяется. Собирают материал совместно с детьми.

Обработать его обязан взрослый – просушить в духовой печи или микроволновой печи, чтобы избежать наличие паразитирующих насекомых.

Сбор семян

Семена можно собирать как из плодов – арбузов, тыквы, абрикоса, так и деревьев – клена, липы. Их собирают в жесткую тару, затем очищают и сушат под прессом в течение нескольких дней.

2. Изготовление д/и «когда это бывает»

Цель: развивать эстетический вкус, закреплять знания о временах года.

Материалы: бумага, ножницы, цветные карандаши, фломастеры.

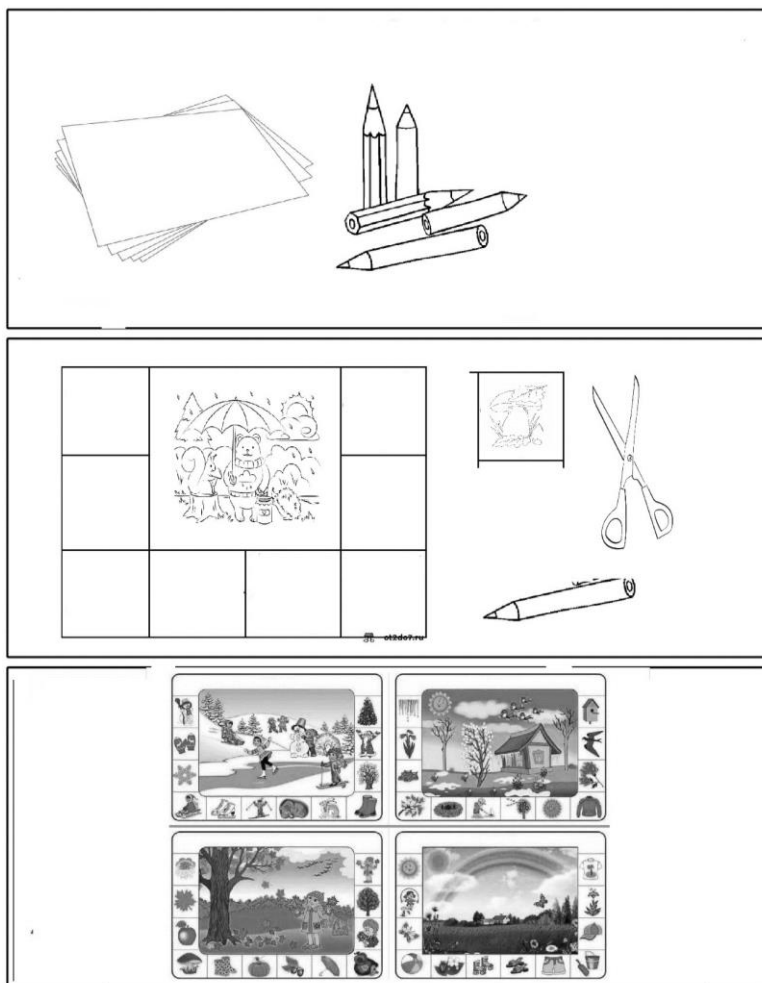

3. Изготовление подарков к празднику «День Матери».
Цель: создать поздравительную поделку ко Дню матери.
Воспитывать любовь и заинтересованность к празднику «День матери».
Материалы: образцы открыток, картон, цветная бумага, шаблон листиков и бантики из атласной ленты на каждого

ребенка, ножницы, фломастеры, клей ПВА.

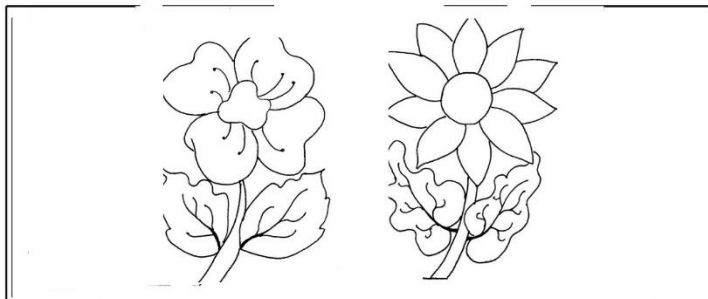
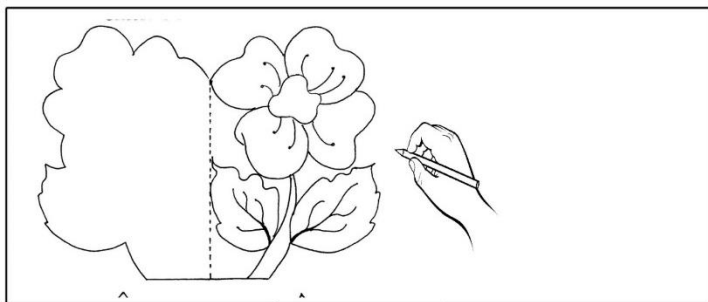
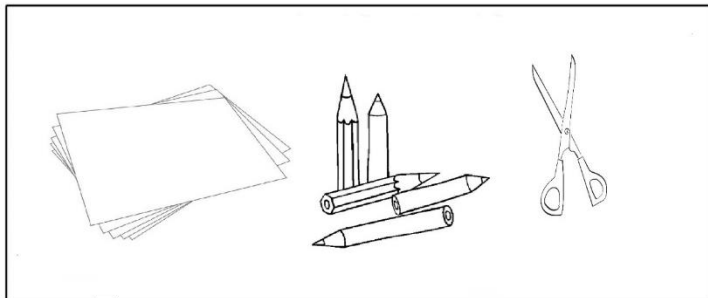

4. Д/И пазлы «Осень золотая»

Цель: Вырабатывать внимательность и порядок правильного создания игры и практического выполнения задания.

Материалы: Парные раскраски, картон.

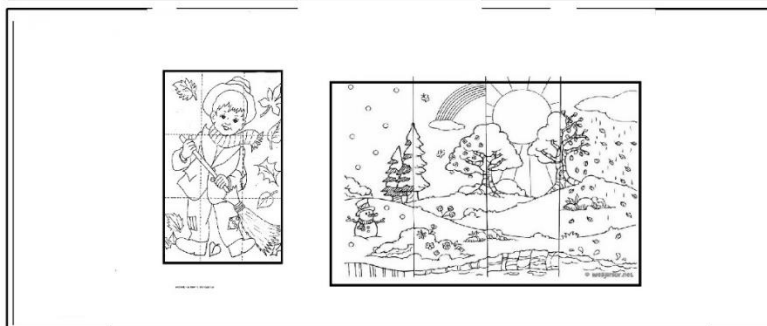
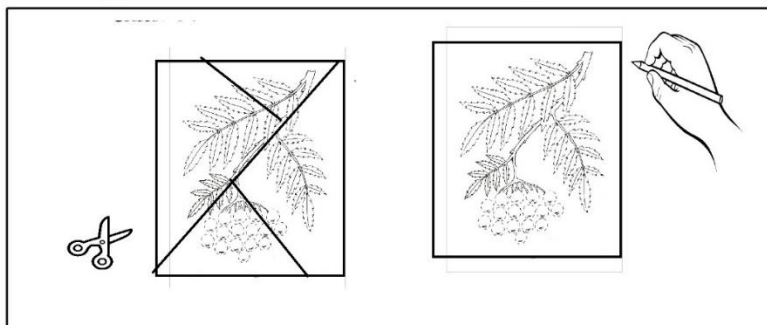
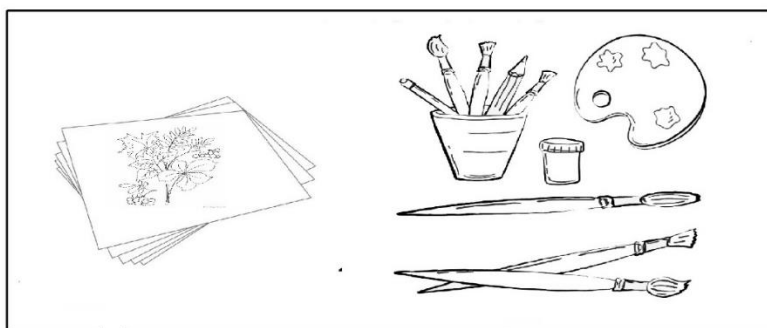

5. Вырезывание снежинок

Цель: Формировать глазомер, мелкую моторику, пространственное отображение. Воспитывать любовь к творчеству. Материалы: бумага в форме квадрата, ножницы на каждого ребенка.

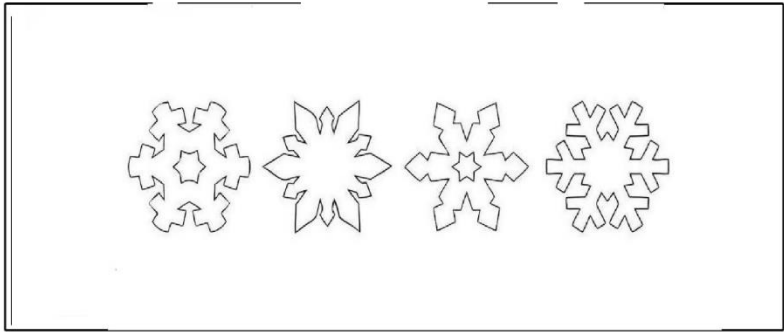
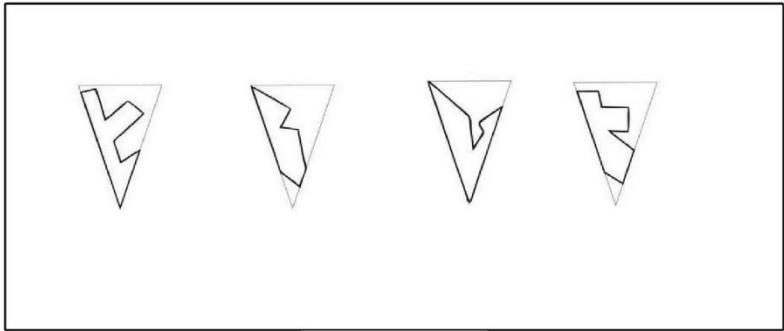
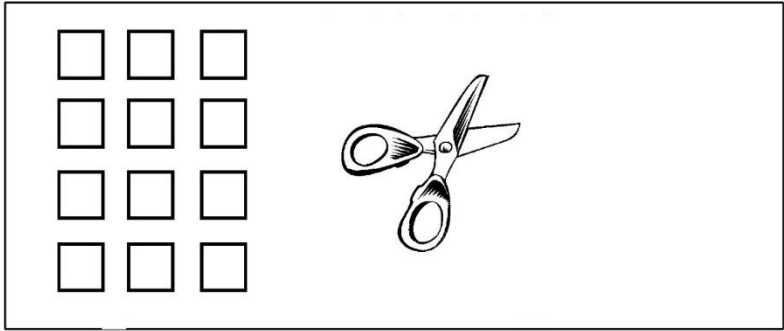

6. Акция «Елочка пожеланий»

Цель: сближение детей и родителей, ; воспитание ценностного отношения к родным и близким людям.

Материалы: Плотный картон, краски, клей, шаблоны елочных игрушек.

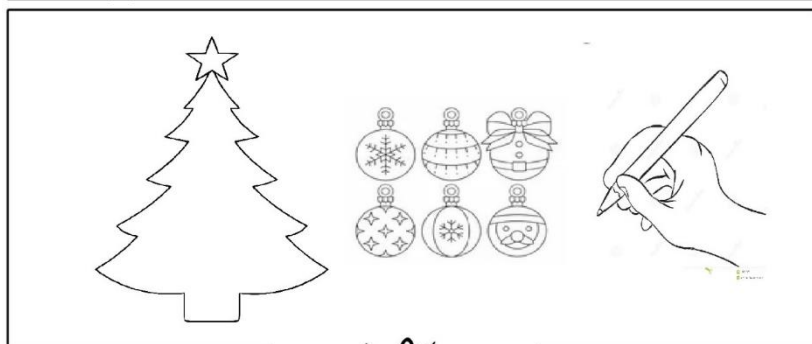
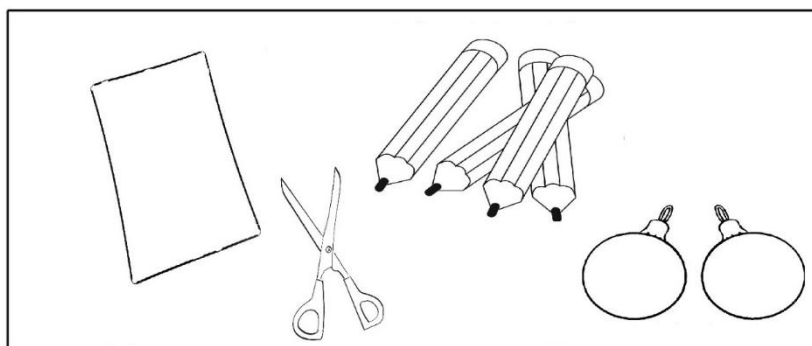

7. «Забавные зайчата»

Игрушка для елочки "Зайчик-качалочка".

Цель: Научить мастерить новогодние игрушки из бумаги своими руками;

Материал: цветная и белая бумага, клей, простой карандаш.

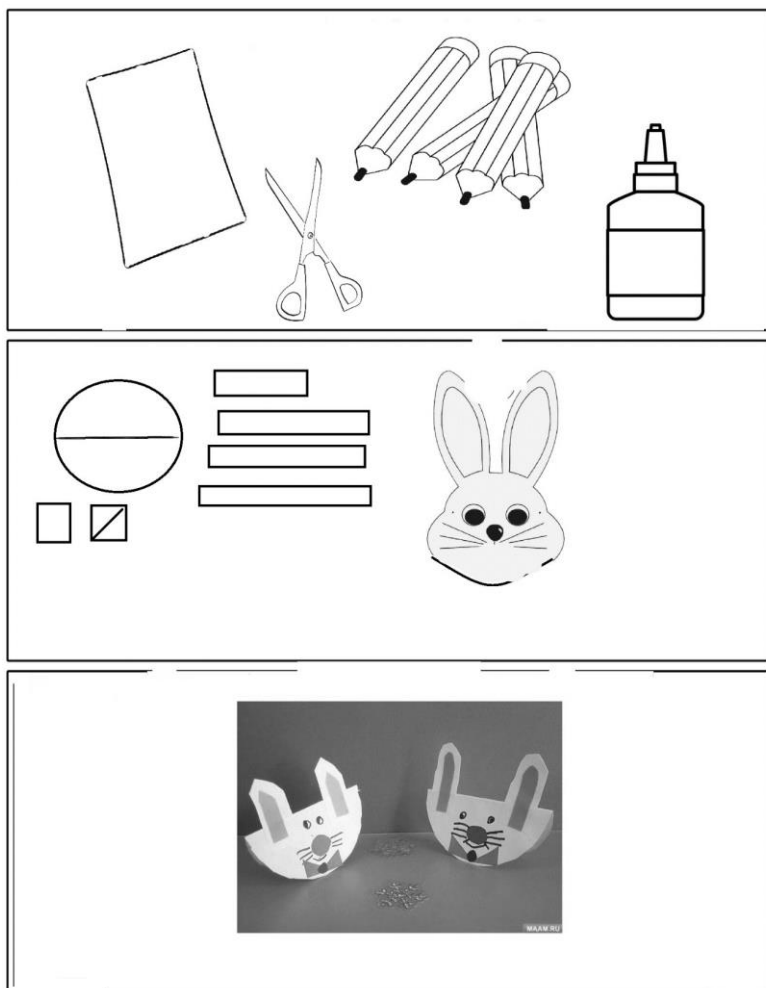

8. Аппликация «Подарок для папы».

Цель: создание открытки своими руками в технике аппликация.

Материал: картон, клей, шаблоны для вырезывания, салфетки сухие и влажные.

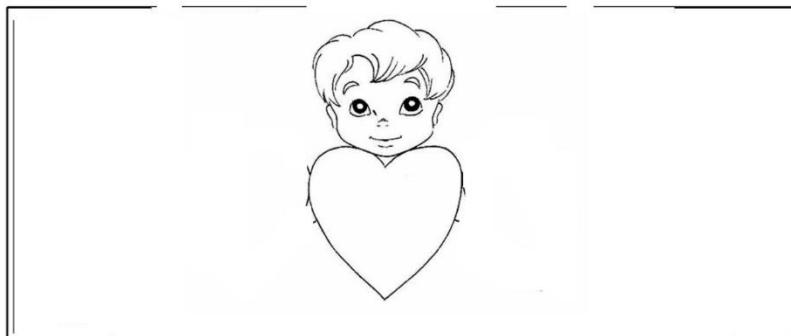
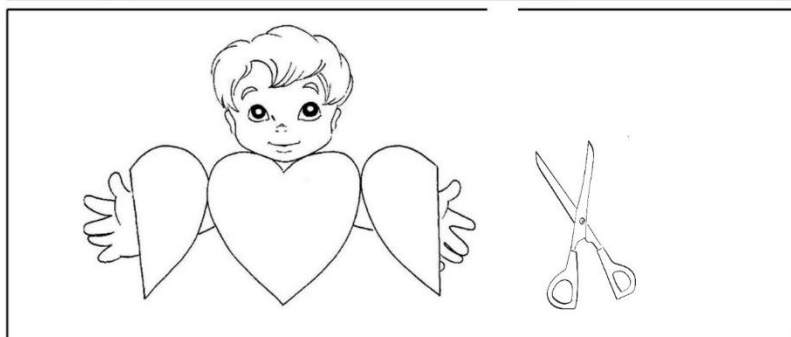
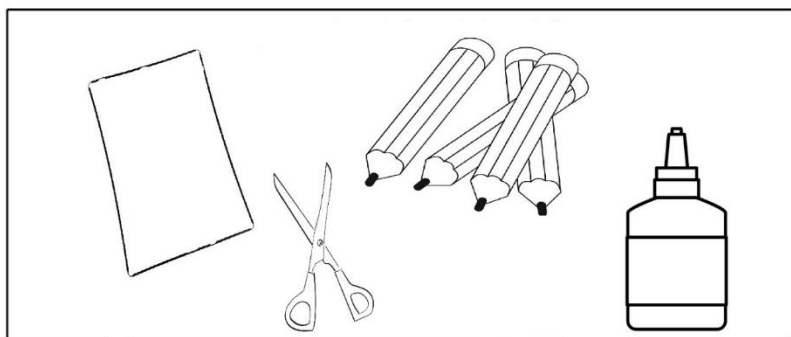

9. "Рамка для картин"

Цель: развивать умение складывать бумагу в разных направлениях, изготавливая рамку. Формировать умение выполнять работу аккуратно.

Материал: прямоугольные листы белой бумаги, карандаш простой, линейка, образец, наклейки для украшения.

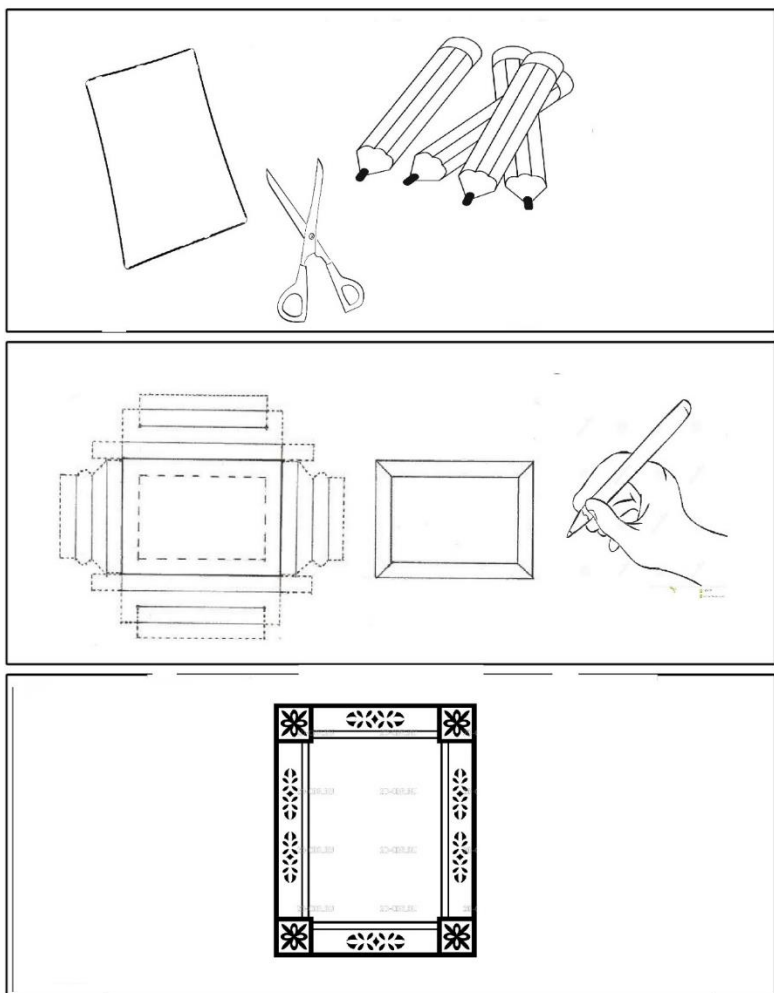

10. «Открытка для мамы» в технике ниткография.

Цель: Развивать внимательность и последовательность правильного изготовления изделия и практического выполнения задания.

Материал: картон, клей, заготовки сердец, толстые нитки (или пряжа), клей, ножницы.

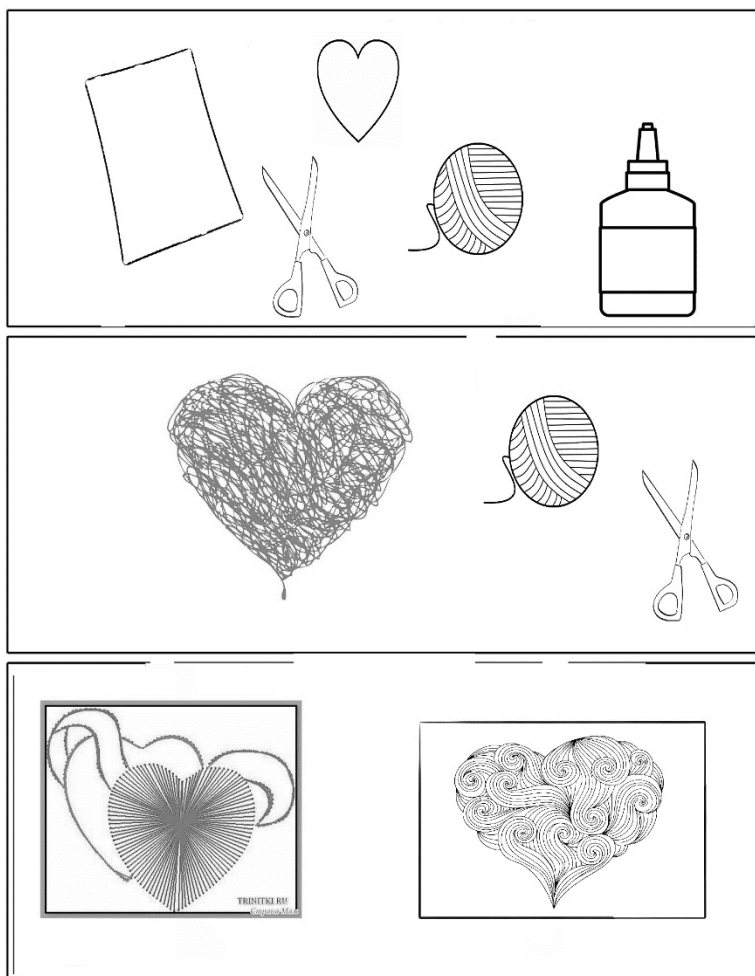

11. Изготовление кокошников.

Цель: Обучать изготовлению кокошника, применять различные материалы для украшения головного убора.

Материал: Трафареты кокошников, пайетки, тесьма, бисер, клей, кисточки.

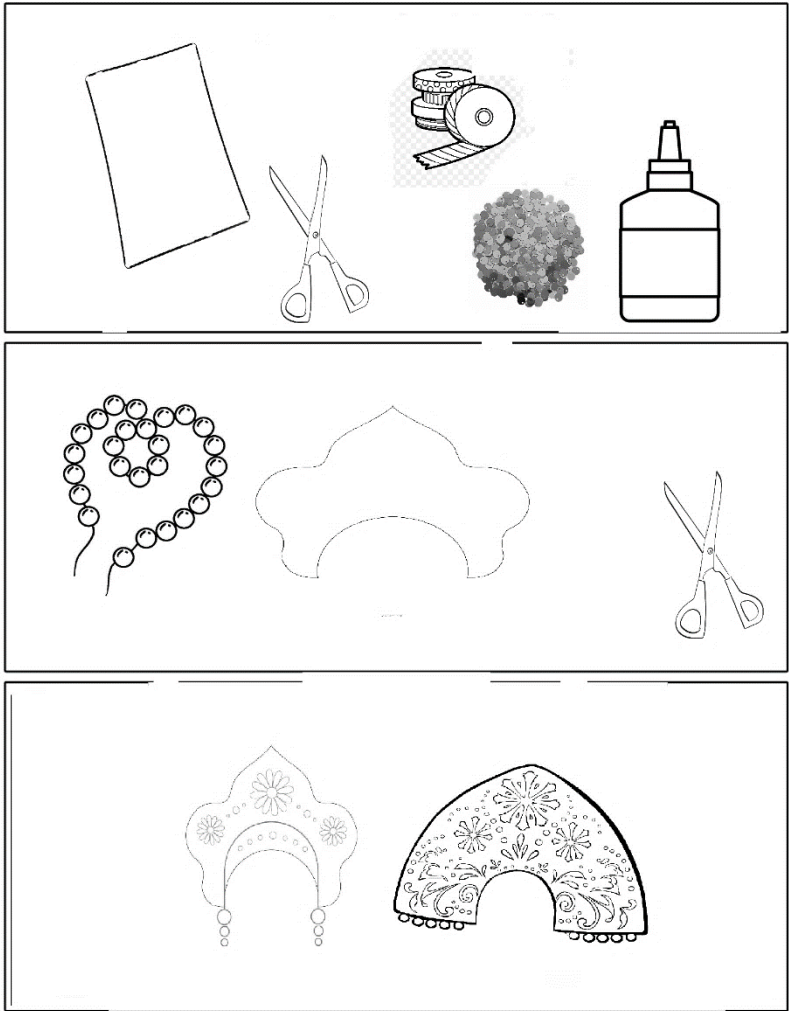

12. Пальчиковый театр.

Цель: обучить детей способу изготовления пальчикового театра.

Материалы: заготовки сказочных героев, фломастеры, ножницы, клей.

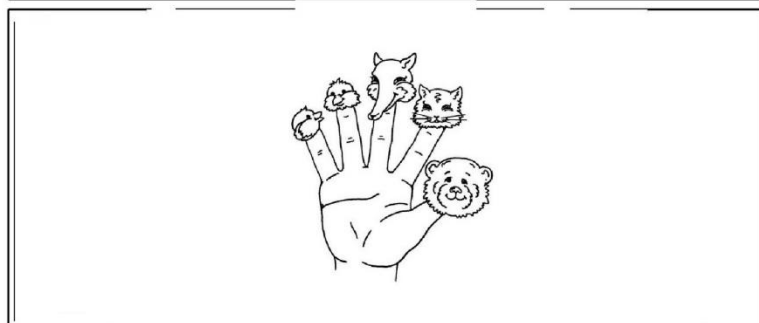
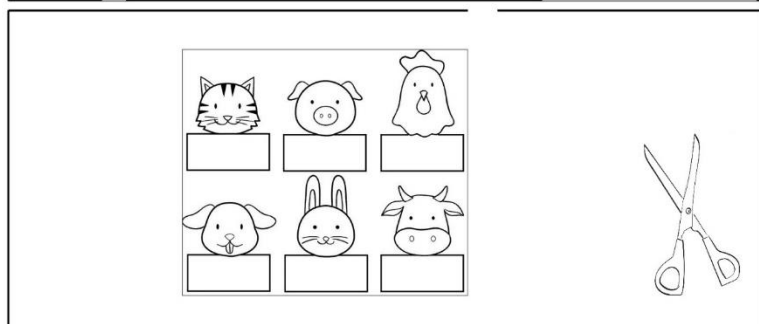
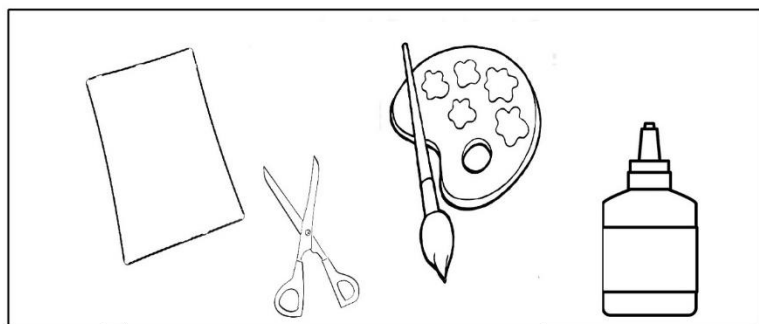

13. Панно «Декоративные узоры на круге». (Поделка из природных материалов).

Цель: Учить придумывать содержание рисунка на круге и доводить задуманное до конца.

Материал: семена тыквы, арбуза и семечек, клей, бумажные тарелочки.

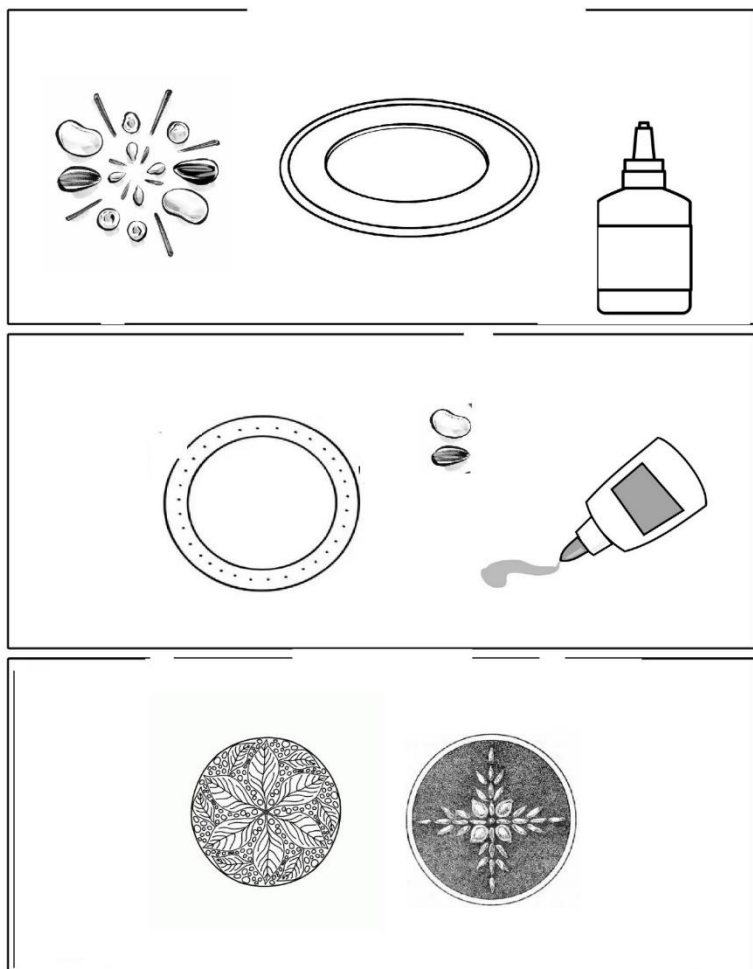

14.Изготовление Веера

Цель: изготовление поделки из цветной бумаги.

Материалы: листы цветной двусторонней бумаги формата А4; клей ПВА; кисточка для клея.

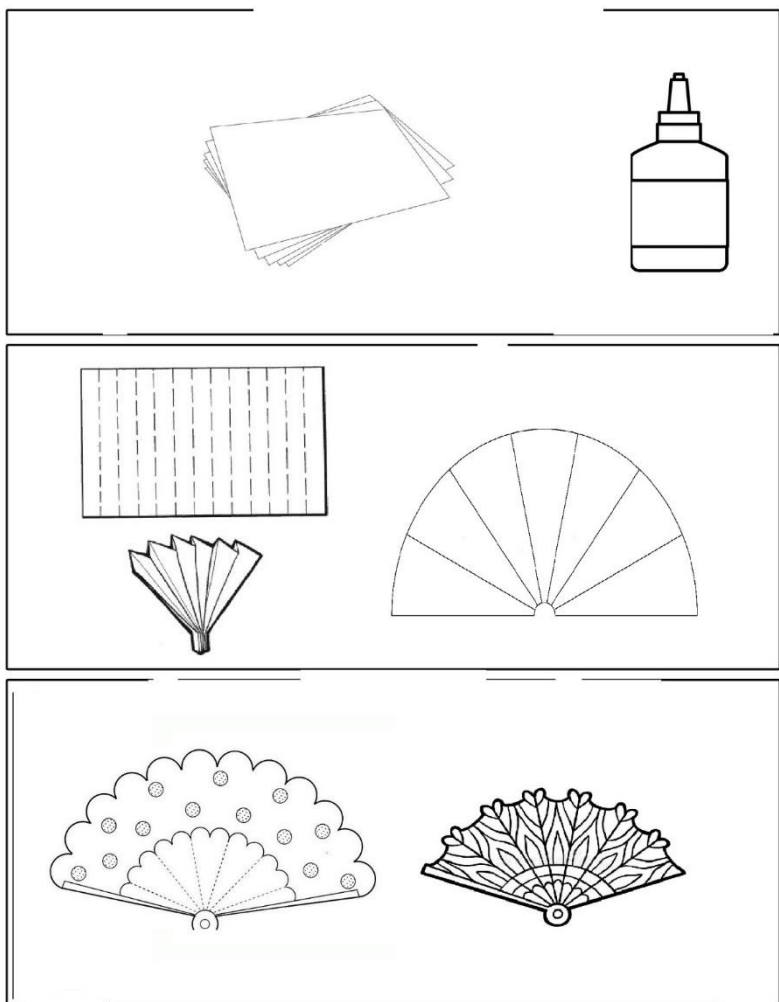

15. «Деревья ранней весной» Аппликация с использованием чайной заварки

Цель: вырабатывать сенсомоторные навыки детей на основе применения разнообразных материалов и нетрадиционных техник при работе с ними.

Материал: бумага, простой карандаш, клей ПВА, чайная заварка сухая.

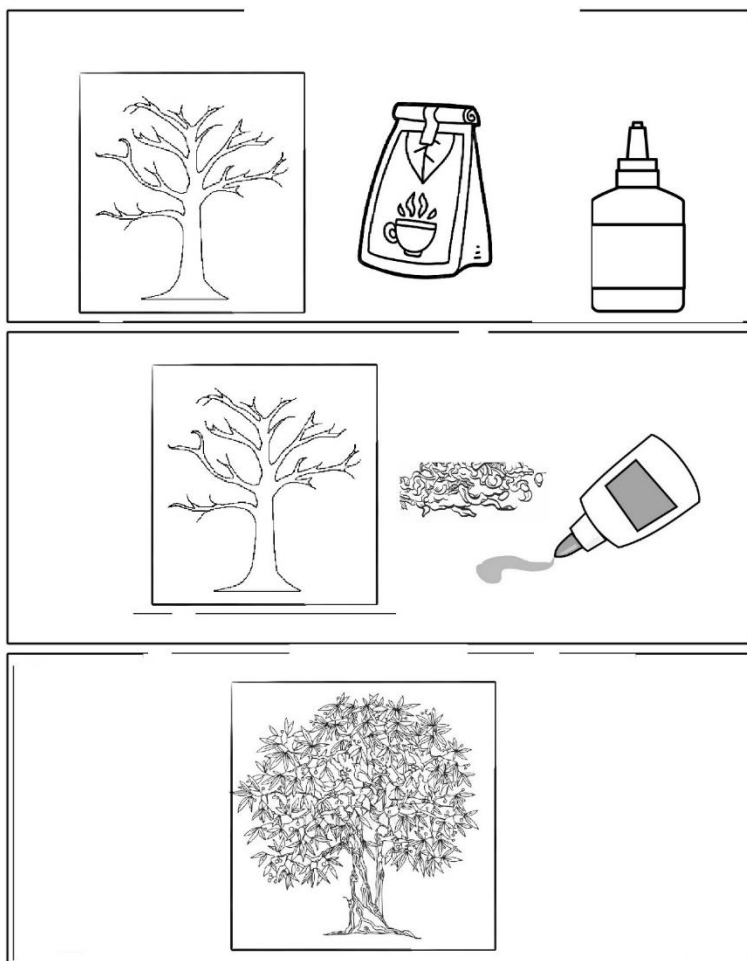

3. Сотрудничество детского сада и семьи.

3.1. Организация ручного труда дома.

Ручной труд - это самостоятельное создание поделок с помощью простых инструментов. У дошкольников, по мере усвоения различных умений и навыков, возникает возможность создавать интересные простые поделки, разнообразные по качеству, средствам выразительности, фактуре материалов.

Ручной труд является одним из значительных приемов личностного развития ребенка. Он помогает развить у ребенка психологической уверенности в своих силах и цельного восприятия окружающего мира, развитию мелкой моторики рук, подготавливает руку к письму, способствует развитию творческих способностей, повышению уровня концентрации внимания, умения координировать свои движения, ориентироваться в пространственных характеристиках.

Результат трудового воспитания в условиях семьи во многом зависит от правильной организации детской деятельности:

Для занятий ручным трудом в домашних условиях ребёнку необходимо организовать определённое, хорошо освещённое место, снабдить его детским столом и стулом, подходящими ребёнку по росту.

Над столиком или рядом необходимо расположить полочки для организации хранения инструментов и различных материалов, оптимально расположить мусорный контейнер – чтобы заранее приучать ребенка к соблюдению чистоты на рабочем месте.

Большое внимание следует уделять в оказании помощи дошкольникам со стороны взрослого при изготовлении поделок.

Сами родители должны быть трудолюбивыми, чтобы бы быть достойным образцом для подражания.

Важно контролировать действия ребёнка, но не оказывать при этом чрезмерной опеки, не лишать его самостоятельности и творчества. В случае возникновения сложностей дать возможность самостоятельного поиска решения или намеками подвести его к ответу.

Хорошо если взрослые будут использовать все подходящие возможности для проведения с детьми экскурсий или прогулок на природу, прививать им любовь и бережное отношение к ней. Во время таких выходов необходимо пополнять запасы природного материала.

Перед изготовлением игрушки необходимо читать детям произведения художественной литературы в соответствии с темой. Это способствует возникновению дополнительного интереса к деятельности, а так же побуждать образное осмысление задуманной поделки.

Прежде, чем приступить к началу работы необходимо:

1. Поставить перед ребенком конкретную задачу;
2. Определить последовательность действий;
3. Выбрать необходимый материал и подходящие инструменты.

Делать вместе с ребенком игрушки оптимально в выходные дни, в первой половине дня. Продолжительность деятельности должна составлять не более получаса.

Необходимо стараться чтобы работа над созданием поделки завершалась на одном занятии, и ребёнок сразу видел результат своей деятельности – готовую игрушку.

Непреложное условие результативной работы - соблюдение правил техники безопасности, о которых ребёнок обязан знать.

Учиться изготавливать игрушки в домашних условиях нужно в определённой последовательности, придерживаясь

принципа от простого к сложному, при этом учитывая возможности ребёнка, его желания, опыт работы с тем или иным видом материала.

Дружелюбное общение родителей с детьми во время создания поделок рождает духовную близость взрослых и детей, ненасильственно поднимает авторитет родителей.

Предметы и материалы, которые можно собирать на природе и впоследствии использовать для ручного труда дома:

1. Семена подсолнуха, шишки, - применяются для создания разнообразных поделок: сказочных ежат, забавных медвежат.

2. «Чешуйки» шишек ели, сосны, кедра, ананаса - предназначаются для изготовления исключительно занимательных поделок. Работая с ними, ребята выражают много усердия, смекалки, фантазии.

3. Поделки из тополиного пуха - как правило, удаются прекрасными, невесомыми, воздушными. Тут от детей требуются аккуратность, точность, усидчивость.

4. Перья - крайне интересный материал. Работа с ним содействует развитию смекалки, выдумки, рождает восторг и чувство удовлетворения. Перед началом нужно обратить внимание ребят на эстетику, аккуратность, соотношение пропорций в изделии.

5. Иголочки хвойных растений, кора, листья клена и березы, семена клена, стручки белой акации, косточки фруктов и ягод, апельсиновая, мандариновая кожура, лепестки тюльпана, розы - служат основой для изготовления аппликации. Творческий, самостоятельный поиск решений увлекает детей.

Природные материалы, применяемые для поделок,

так многообразны, что все их нельзя перечислить. А основное - они доступны ребятам. Работа с ними удовлетворяет в них исследовательскую потребность, будит чувство радости, успеха, формирует трудовые умения и навыки. Особенное удовольствие получают дети, рассматривая плоды своего труда - готовую игрушку, поделку, картину.

3.2. Рекомендации родителям по организации предметно-пространственной развивающей среды в семье для дошкольного возраста.

Развивающая предметно-пространственная среда – это совокупность материальных объектов для осуществления всех видов деятельности детей, функционально моделирующая содержание его личностного развития. Плодотворная среда осуществляет единство социальных и материальных ресурсов для обеспечения многообразных занятий ребенка.

Родители организуют работу по организации развивающей предметно-пространственной среды в домашних условиях: выбирают предметы и оборудование, приобретают специальную публицистическую литературу. Успешность вхождения во взрослую жизнь ребенка в большей степени зависит от семейного воспитания. Вследствие

этого родители должны основательно подойти к организации развивающей предметной среды дома.

Большинство семей живет в квартирных условиях и потому имеют различные возможности для создания детского уголка дома. Но, тем не менее, необходимо попытаться по максимуму создать такую среду, в которой бы ребенок продуктивно и быстро изучал окружающий его мир во всем его многообразии. Предметно-пространственная среда создает условия для реализации различных видов активности дошкольника (речевую, игровую, умственную и т.п.). Ребенок должен взаимодействовать во всем пространстве квартиры: действовать, играть и в ванной комнате, и в прихожей, и на кухне. Ему необходимо так же и свое пространство, обустроенное с учетом его физических и психологических потребностей и возможностей. Для ребенка очень значимо, как построена среда, окружающая его, насколько эта среда доступна его пониманию, насколько она может закрыть его потребности.

Важнейшей целью, к которой нужно прилагать все усилия, чтобы окружающая ребенка обстановка не наносила ему вреда.

Манипуляции ребенка с отдельными вещами, обучающими пособиями, играми и игрушками позволяют ему познать роль и соотношение предметов и вещей, а также построить базу в понимании социальных отношений. От того, какая среда окружает ребенка, во многом зависит его интеллектуальное, нравственное и эстетическое развитие. Родитель создает условия, дающие максимальную свободу деятельности и активности ребенка. В детской комнате не важны богатые интерьеры, которым необходим специфический уход и уборки дома, или пристального внимания, как

бы чего не порвал, не изрисовал, не сдвинул, не испортил. Хотя, конечно, мы обучаем ребенка осторожно относиться к предметам интерьера.

Среда воспитания ребенка, реализующая разнообразные виды его активности (умственной, игровой, физической и др.), становится ядром для становления самостоятельности, условием для опосредованной формы самообразования ребенка. При этом формируются любознательность и творческое воображение, умственные и художественные способности, коммуникативные навыки. Происходит разностороннее развитие личности.

Можно создать «детское зеркало». Как говорят психологи, лучше всего подходит трельяж, людям интересно свое отражение, а дети дошкольного возраста в особенности. Это своего рода адаптация внешнего вида к самому себе, что чрезвычайно важно - жить в согласии с самим собой. В идеале данное зеркало находится в прихожей: покидая дом, ребенок учится приводить себя в порядок и возвратившись, осматривает себя. При наличии таких условий у ребенка формируется культура своего внешнего вида и известные качества трудолюбия, самообслуживания.

Можно создать «мешочек добрых дел», какой послужит для того, чтобы заложить основы добра. Необходимо подчеркнуть, что сейчас добрые чувства у детей становятся все более дефицитными. «Мешочек добрых дел» идея знаменательного педагога Ш. А. Амонашвили. Обычный, но симпатичный, красочный, с аппликацией или вышивкой. И рядом ящик с мелкими предметами. За каждое сделанное доброе дело в мешочек помещается мелкий предмет. Итоги подводятся в субботу или воскресенье, т.е. еженедельно.

Также занимательная идея в организации «детской

лаборатории». Ребенок сам по себе исследователь. Поэтому легко и здорово создать элементарную детскую лабораторию, т.е. собрать коллекцию в ящичке предметы: магниты, бинокли, увеличительные стекла, микрофоны, маленькие весы, компасы и т.д. Постепенно вводить новые предметы и показывать способы действия, т.е. для чего нужно, где и как используется.

«Детская библиотека». Есть большие соперники книг – телевизоры и компьютеры. Детям они очень нравятся. А для слушания и тем более для чтения нужны волевые усилия. Поэтому следует весьма внимательно и разборчиво отнестись к организации и подбору книг дома. Обязательно обратить внимание на шрифт и иллюстрации в книге, оформление и содержание, чтобы они были понятны ребенку. Важно найти достойное место и семейным фотографиям, пусть в альбоме, но под рукой, а лучше в открытом видимом виде.

«Изобразительная деятельность». Организовывая детям обстановку для занятия рисованием, лепкой, конструированием, взрослые создают у них постоянный интерес к изобразительной деятельности, развивают их способности. Место, где ребенок рисует, должно быть хорошо освещено. Свет должен падать слева. Следите за тем, чтобы ребенок строго сидел за столом: не горбился, не наклонялся очень низко. Проконтролируйте, соответствует ли стул и стол росту ребенка. На столе, кроме листа бумаги, находятся краски, кисти, стаканчик - непроливайка. После промывания кисти ребенок промакивает ворс тряпочкой. Дошкольник может рисовать не только за столом, но и за мольбертом. Позаботьтесь также о том, чтобы у малыша было ме-

сто для хранения материала. Хорошо для этого иметь детский шкаф или открытую полку, где будут храниться краски, кисти, восковые мелки, карандаши, бумага, альбомы, раскраски, пластилин, доска и т.д. Приучайте ребенка самостоятельно пользоваться ими.

Родителям необходимо уделять внимание и на подбор игрушек, спортивного инвентаря, организацию детского театра, уголка изобразительного творчества. Самое главное в организации детской комнаты, это проверка:

1) сертификации всего, что вы покупаете ребенку, т.е. наличие санитарно-эпидемиологического заключения (сертификата), который подтверждает безопасность материалов и оборудования;

2) безопасности материалов и оборудования, т.е. обеспечение ребенка такими материалами и оборудованием, при использовании которых его физическому и психическому здоровью не угрожает опасность. Игрушка может нанести как физический (потеря здоровья), так и психологический урон ребенку (страхи, агрессия, негативные эмоции);

3) развивающий потенциал игрушки. Организованная вами предметно-развивающая среда, совместная игровая деятельность в семье приведет вас и ваших детей к полноценному и разностороннему развитию.

4. Распространение педагогического опыта.

4.1. Круглый стол для специалистов ДОО

«Обмен опытом работы по организации развивающей предметно-пространственной среды в детском саду»

Цели мероприятия:

- закрепить знания основных задач ФГОС ДО в области требований к развивающей предметно-пространственной среде (далее – РППС);
- выявить текущее состояние РППС в ДОО и наметить «точки роста»;
- дать воспитателям возможность изложить свою точку зрения по текущей проблеме;
- обсудить теоретический и практический потенциал преобразования и улучшения РППС.

Участники: педагоги ДОО, методист, заведующий ДОО.

Форма проведения: «Круглый стол».

Оборудование: мультимедиа, экран.

Предварительная работа:

- мониторинг воспитателями РППС групп, взаимоконтроль.
- Игра-импровизация в настоящей среде группы: проигрыш разнообразных педагогических кейсов в реальном пространстве группы (взрослые играли роли и воспитанников, и воспитателя). На базе индивидуального и эмоцио-

нального опыта педагогов, приобретенного в игре, выстраивалось обсуждение в рамках «круглого стола».

Ход мероприятия:

1. Мотивация к деятельности

Многоуважаемые участники, сегодня круглый стол посвящен теме развивающей предметно-пространственной среды детского сада. Сегодня мы обсуждаем возможности предметно-пространственной среды воздействовать на организацию детской деятельности; а также обсуждаем пути трансформации и преобразования среды в соответствии с актуальными условиями и требованиями.

Данную тему мы выносили на обсуждение в прошлом учебном году на уровне пространства дошкольного учреждения, говорили о дизайне, стилистике, цветовом оформлении; также все педагоги провели анализ среды на рабочих местах (с результатами мы познакомились); кроме того, у нас с вами был интересный опыт непосредственного погружения в среду, который ляжет в основу нашего актуального обсуждения.

В условиях реальной группы мы работали с позиции ребенка и воспитателя, чтобы лучше осмыслить потенциал организации деятельности в имеющейся среде.

2. Актуализация знаний и фиксация затруднения в пробном действии

• Назовите требования и принципы организации РППС, прописанные в ФГОС ДО.

Позвольте представить вам результаты анализа РППС, проведенного педагогами в своих группах.

Давайте вернемся к опыту нашей игры-имитации.

• По какому принципу вы выбирали поле для своей деятельности, когда играли роль ребенка?

- Было ли вам интересно действовать с игрушками и материалами, которые находились в группе?

- Какие эмоции, связанные с окружающим пространством, вы испытывали, находясь в роли ребенка? в роли воспитателя?

- Что из материалов, центров, групп вызывало наибольший интерес? На какие зоны / материалы вообще не обращали внимание?

- На основе игрового опыта считаете ли нужным вести работу по изменению среды в своей группе?

Вы можете выразить ваше отношение, не объясняя его и не анализируя причин.

Педагоги рассказывают о своих чувствах и эмоциях, которые они испытывали во время игры.

А теперь предлагаю поговорить о конкретных фактах:

- Что может делать ребенок в игровом уголке «Парикмахерская» (перечислите конкретные действия детей и как часто они их осуществляют);

- Перечислите возможные конкретные действия в уголке исследований; как ребенок может догадаться, что он может / должен делать?

- Расскажите о правилах использования музыкального уголка, для каких целей он служит в группе; как решается вопрос комфорта других детей (шум, громкость).

3. Выявление причины затруднения

- Какие объективно слабые стороны можно выделить в традиционной среде нашего детского сада?

Слабые стороны, названные педагогами:

- наличие формальных «мертвых» уголков, которые

занимают место и не служат организации какой-либо деятельности (музыкальный, двигательный, театральный, парикмахерская);

- излишек материалов в отдельных зонах (настольные игры, пазлы);

- не всегда учитываются гендерные особенности: мальчикам нужно большое горизонтальное пространство, девочкам – уютное вертикальное (объективно – в некоторых группах этому уделяется внимание);

- не во всех группах есть уголки уединения, у детей нет возможности побыть в одиночестве, когда это необходимо;

- уголок ИЗО содержит материалы, но нет средств активизации детского творчества, нет возможностей поделиться своим творчеством – нет места для импровизированных выставок;

- уголки «Кухня», «Магазин», «Больница» стационарны, занимают много места, дают мало возможностей для вариаций;

- мало возможностей для самостоятельной познавательной деятельности (в основном присутствуют дидактические игры, в младших группах недостаточно материалов для сенсорного развития);

- среда групп не мобильна; практически ни в одной группе за год не менялась организация пространства.

4. Построение проекта выхода из затруднения

Конечно, не всегда приятно говорить о слабостях и затруднениях, но это важно для дальнейшего движения вперед.

- Какой позитивный опыт организации пространства есть у нас? Можно поделиться собственным опытом или

похвалить коллег.

Ответы педагогов:

- мини-музеи, собранные совместно с родителями;
 - выставки, коллажи, стенгазеты, сделанные детьми;
 - создание коллективных макетов;
 - уютные зоны отдыха, совмещенные с уголком природы или уголком чтения;
 - тематическая организация пространства (прослеживание темы в оформлении группы, в играх, книгах, игрушках);
 - эстетика оформления групп;
 - соблюдение норм безопасности.
- К каким позитивным переменам приведет изменение привычной РППС?

Итак, давайте посмотрим, к каким выводам мы пришли – слайд

5. Включение в систему знаний

• Давайте вспомним себя в роли детей и пофантазируем, как можно улучшить, разнообразить, сделать более комфортной и интересной среду в группах?

. Работаем по методу «мозгового штурма» - генерируем идеи, подробно не обсуждаем.

Результат обсуждения:

- использовать подвижные складные перегородки и ширмы;
- сделать пространство с конкретными упражнениями-заданиями (аналогия с Монтессори-материалом);
- поставить в группе или спальне небольшую складную палатку (уголок уединения);
- трансформировать театральный уголок (и парикмахерскую) в уголок ряжения; театральные атрибуты (и если

сильно хочется, музыкальные инструменты) разместить рядом в пластиковом контейнере;

- продумать презентацию материалов;

- превратить уголок ИЗО в центр искусства (или творчества, продумать возможность размещения в нем детских работ, выполненных самостоятельно;

- сделать картотеки для организации самостоятельной деятельности детей (опыты, математические задания, ламинированные карты).

б. Рефлексия деятельности

Предлагаю в следующий раз обсудить жизнеспособность и реальность предложенных вариантов, обдумать, что мы можем взять в качестве идей или ориентиров.

В завершении работы участники выразить свое мнение о результатах совместной деятельности.

Комментарии к сценарию:

Данное мероприятие проводилось в рамках реализации годовой задачи по развитию предметно-развивающей среды как компонента образовательной среды ДОУ.

Стала очевидной необходимость разработать конкретные рекомендации по созданию РППС. С другой стороны, среда группы – неотъемлемая часть индивидуального методического стиля педагога, требующая понимания конкретной образовательной ситуации и учета специфики контингента воспитанников. Таким образом, необходимо соблюсти баланс между соблюдением современных требований (ФГОС ДО, конкретизацией этих требований, принятия и осознанного отношения к данным требованиям самих педагогов и созданием условий для проявления индивидуальности и творчества воспитателей.

Список литературы:

1. Артамонова О. В. Предметно-пространственная среда: её роль в воспитании личности/ О. В. Артамонова//Дошкольное воспитание.-2017.
2. Короткова Н.А. . Материалы и оборудование для детского сада: пособие для заведующих и воспитателей :-Москва, ЗАО «Элти-Кудиц» 2020г.

3. Комарова О.А. Обеспечение вариативности развивающей среды// Справочник старшего воспитателя-2018.
4. Комарова О.А. Наполнение развивающей среды в соответствии с образовательными областями.//Справочник старшего воспитателя-2019.
5. Полякова М. Н .Особенности организации развивающей среды в возрастных группах детского сада/М. Н. Полякова//Дошкольная педагогика.- 2020.